

من رئيس التحرير/Editorial/ Editörden

İbrahim HATİBOĞLU, Yayın Hayatına Başlarken

مقالات/Articles/Makaleler

Mustafa ERTÜRK, Nebvî Sünnet'in Târihî Gerçeklikteki Konumu
Açısından 'Kur'ân İslâmî' Söyleminin İlmî Değeri/Saying
of the 'Qur'anic Islam': A Critical Study of it in Aspect
of the Nabawî Sunnah in a Historical Reality

Ayşe Esra ŞAHYAR, 'Zayıf Hadisle Fezâil Konusunda
Amel Edilebilirlik' Fikrinin Doğuşu ve Gelişimi/The Emergence
and Development of the 'Idea of Practice by Hadiths on Virtue'

Hüseyin KAHRAMAN, Sûret Hadisi Üzerine Bağlam Esaslı
Bir Tahlil Denemesi/A Contextual Analysis of the Hadith
of 'the Creation of Adam in God's Image'

Nuri TOPALOĞLU, Hazreti Peygamber'in Zatı ve Eşyası
ile Teberrük Meselesi/'Tabarruk' by the Prophet's Person and Belongings

Özcan HIDİR, Şarkiyatçıların Hadisi Tarihlendirme Metotları
The Orientalist Methodology of 'Dating Hadiths'

ترجمة/Translation/Tercüme

İftikhar ZAMAN, Hadis Çalışmalarında Uygulanan
Bir Yöntem Olarak Ricâl İlmî/The Science of Rijâl
as a Method in the Study of Hadith
(Çev. İbrahim HATİBOĞLU)

Hadis Çalışmalarında Uygulanan Bir Yöntem Olarak Ricâl İlmi

Iftikhar ZAMAN, Dr.

Çev. İbrahim HATİBOĞLU, Doç. Dr.*

"The Science of Rijāl as a Method
in the Study of Hadiths"

Bu makalenin¹ asıl konusunu, tek bir hadisin değişik tariklerinin analizi teşkil etmektedir: Sözü edilen hadis Sa'd b. Ebû Vakkâs'ın hastalığı sırasında [Hz.] Peygamberin [s.a.v.]² kendisini ziyareti ile ilgilidir. Bununla beraber çalışmanın gayesi, hadisin kendisini incelemek olmayıp daha ziyade onun ötesine, arka planına bakmaktır. Ben, hadis râvilerinin hadisleri rivayeti sırasındaki niteliklerini değerlendiren bilim olarak *ricâl*³ ilminin bir bilim dalı *olabileceğini* savunuyorum. Bunun mümkün olduğunu ortaya koymak üzere şu hususları kanıtlamaya çalışacağım:

(1) 'Hadisler' olarak bilinen metin esaslı materyaller bütünü'nün önemi, en iyi şekilde *ricâl* ilmi gibi bir ilmin ışığında anlaşılır ve açıklanır.

(2) Hadislerin gerçek muhtevalarını, böyle bir ilim dalını kullanarak değerlendirmek, çağdaş ilim adamlarının hadis çalışmaları ile ilgili olarak teklif ettiği bütün yöntemlere nisbetle çok daha güvenilir neticelere ulaştıracaktır.

(3) Klasik İslâmî hadis ilmi yöntemi çerçevesinde çalışan hadis âlimlerinin; *muhaddislerin* hadis ilmi ile meşgul olurken kullandıkları metotlar, en azından, benim hadis sahasında *ricâl* ilmi temelli hadis çalışması olarak tasvir ettiğim sistem ile benzerdir.

UÜ İlahiyat Fakültesi, Hadis Anabilim Dalı, ihاتبoglu@uludag.edu.tr .

¹ Tercümenin tashihi sırasındaki katkıları dolayısıyla kıymetli meslektaşım Muhmmet Tarakçı'ya şükranlarımı sunuyorum. Bu çalışmanın aslı "The Science of Rijāl as a Method in the Study of Hadiths" başlığı ile *Journal of Islamic Studies*'de (V/1, Ocak 1994, s. 1-34) neşredilmiştir.

² Köşeli parantez içerisindeki sayfa numaraları ve dua cümleleri tarafımızdan eklenmiştir [Çev.].

³ Metin içerisinde geçen italik karakterli vurgular makalenin yazarına aittir [Çev.].

Bu sebeple, yüzün üstünde tariki bulunan bir hadis üzerinde dururken, hadisin güvenilirliğini değerlendirmek veya tarihini tesbit etmek ya da hadis içerisindeki 'gerçekliği' 'kurgudan' ayırmak gibi bir teşebbüste bulunmadım. Hatta çok fazla sayıda tariki olması sebebiyle, herhangi bir kimsenin bu hadisin sahih bir hadis olduğunu düşünebileceğini bile ileri sürmek istemiyorum. Bundan dolayıdır ki, hadisin bizzat kendisi bu makalenin konusu *değildir*. Ben sadece, bir hadisin muhtelif rivayet tariklerini bir araya toplamakla, hadis râvilerinin hadisi rivayet etmeleri esnasındaki nitelikleri hakkında birtakım sonuçlara ulaşmanın mümkün olduğunu göstermeyi hedefledim. Herhangi bir kişi -böyle bir râvinin hadisleri yazıp yazmadığı, ezberleyip ezberlemediği veya tamamıyla farklı bir yöntem kullanıp kullanmadığı gibi yaklaşımları dikkate almadan- [s. 2] bir hadis râvisinin, hadisin zabtı, kelimelerini ve anlamlarını muhafaza edip rivayet ederken gösterdiği mahareti değerlendirebilir. Daha da önemlisi, bir râvinin mahâretinin bu şekilde değerlendirmeye tabi tutulması işlemi, hadislere dair bazı özel 'tecrübelere' bağlı olmayıp, herkese açık ve şu an ulaşılabilir malzemelere dayanır. Hatta bunun, algılarını bu istikamette çalıştıran herhangi bir kimse tarafından da yapılması mümkündür.

İbn[ü's-]Salâh'a ait, klasik İslâm'ın hadis tenkidinin en temel takdimi olan *Mukaddime*'de,⁴ bu konuda aşağıdaki ifadeyi bulmaktayız:

يعرف كون الراوي ضابطاً بأن تعتبر رواياته بروايات الثقات المعروفين بالضبط والإتقان، فإن وجدنا رواياته موافقة ولو من حيث المعنى لرواياتهم أو موافقة لها في الأغلب والمخالفة نادرة عرفنا حيث كونه ضابطاً نبتاً، وإن وجدناه كثير المخالفة لهم عرفنا اختلال ضبطه ولم نحتج بحديثه، والله أعلم.

Herhangi bir râvinin rivayetlerini muhafaza altında tuttuğunun (*zabtının*) bilinmesi için, onun rivayetleri, zabtı ve titizliği ile bilinen güvenilir râvilerin (*sikât*) rivayetleri ile mukayese edilir. Şayet (1) onun rivayetinin [kelimesi kelimesine değil] sadece mâna olarak da olsa onların rivayetleri ile uyum içerisinde olduğunu; ya da (2) rivayetlerinin genellikle onların rivayetleri ile uyum arzettiğini, nadiren de muhalefet ettiğini tesbit edersek, bu kimsenin zabt sâhibi ve güvenilir olduğunu anlarız. Ancak onun sık sık [güvenilir râvilere] muhalefet ettiğini görürsek, anlarız ki bu kişi güvenilir bir kimse değildir ve hadisleri de sağlam bir delil olarak kullanılamaz. Yine de en doğrusunu sadece Allah bilir.

Bir metnin rivayet farklılıklarının mukayesesi süreci, Batılı araştırmacıların İnciller'in değişik versiyonlarını analiz çalışmaları dolayısıyla aşına oldukları bir husustur. Benim bu makalede tartıştığım hadisle ilgili olarak, Marston Speight, Sa'd hadisine tahsis ettiği bir makalesinde⁵ benzer bir yaklaşım

⁴ Abdurrahman b. Hüseyin el-İrâki (ö. 805/1401-1402), *et-Takyid ve'l-izâh: Şerhu Mukaddimeti İbni's-Salâh*, Medine 1969, s. 166.

⁵ R. Marston Speight, "The Will of Sa'd b. Abi Wakkâs: The Growth of a Tradition", *Der Islam*, L, Berlin 1973, s. 249-267. Buradaki hadis Batı literatüründe büyük ilgi gören bir hadistir. Buna dair mükemmel bir araştırma için David Power'in "The Will of Sa'd b. Abi Wakkâs: A Reassessment" (*Studia Islamica*, LVIII, Paris 1983, 3-53) ve "On Bequests in Early Islam" (*Journal of Near Eastern Studies*, XLVIII, Chicago 1989, 185-200) adlı makalelerine bakınız [Bir örnekten hareketle ricâl tenkidi konusunu teorik çerçevede inceleyen bu makaleler de tarafımızdan tercüme edilmiş olup, daha sonra yayımlanacaktır (Çev.)].

sergilemiştir. Fakat benim bu makalede takip etmeye çalıştığım metot bu tür uygulamalardan tamamen farklıdır; zira ben üzerinde çalışacağım hadislerin sahih metinlerini veya onların sahih kısımlarını belirleme gibi bir kaygı taşımıyorum. Daha ziyade, değişik râvilerce rivayet edilen metinlerdeki farklılıkları çalışmak suretiyle bu hadislerin râvileri ile ilgili birtakım yargılara ulaşmanın mümkün olup olmadığını tesbit etmeye çalışıyorum. [s. 2]

Rivayet ettikleri metinlerden hareketle râvilere olan güvenin yeniden inşası ile ilgili bu teşebbüs, kanaatimce, iktibas edilen metinde İbn[ü's-]Salâh'ın özet biçimde ifade ettiği yöntem ile aynıdır. Her ne kadar İnciller üzerindeki çalışma yöntemi hadislere dair incelemeler için uygun bir kıyas gibi görünse de, bu kıyasın başarısızlıkla sonuçlandığı nokta da asıl burasıdır. Öncelikle, metinlerin râvileriyle ilgili bir çalışmada metin tashihlerine dair ileri değerlendirmelere gidebilmek için İnciller'deki her bir metne dair yeterince rivayet bulunmamaktadır. Oysa söz gelimi, Sa'd hadisinin Zührî tarihiyle nakdedilen kırk beş ayrı rivayetini bulmak mümkündür. Burada Zührî'nin bu hadisi rivayet eden yedi ayrı talebesini tesbit ettikten sonra onların rivayet ettikleri hadisteki zabtları hakkında kesin olmayan bazı sonuçlara ulaşmak için, Zührî'den gelen bu hadislerin rivayetleri arasında bir karşılaştırma yapmak mümkün hale gelmektedir. Benim bu makalede ortaya koymaya çalıştığım olasılık şudur: Zührî'den rivayet edilen bir dizi hadis üzerinde tekrar tekrar durarak, meselâ, Zührî'nin talebeleri arasında rivayeti en güvenilir olan kişiyi tesbit edebiliriz.

Ayrıca yine bu metot sayesinde rivayetleri 'sayma'nın bütünü ile yanlış sonuçlara götüreceği gerekçesiyle bundan kaçındığımı, onun 'değerlendirme'ye tabi tutulmasının gerektiği düşüncesinde olduğumu ifade etmem son derece önemlidir. Sa'd hadisinde Zührî'den Mâlik vasıtasıyla nakdedilen on iki veya on üç rivayetin bulunduğunu tesbit ediyoruz. Fakat, bu rivayetlerin tutarlılığı öyle ileri bir noktaya ulaşmıştır ki, meselâ sayı bakımından iki kat daha fazla olsa bile, Sa'd b. İbrâhim'in rivayetleri için kimse bu hadisleri terketmek istemeyecektir.

Aslında metnin yaygınlığı veya belirli bir zamanda bir râvinin şöhreti gibi etkenlere bağlı olarak muayyen bir yolla metnin iktibas edildiği belirli sayıda rivayet mevcuttur. Bu gibi etkenlerin metnin güvenilirliği ile hiçbir ilgisi yoktur. Çok sayıda benzer rivayete sahip bulunmak faydalı olsa da, bir rivayetin güvenilirliğinin tesbiti, iki farklı rivayeti bir araya getirip ardından da sayı fazla olan lehinde karar verilen basit bir oyun değildir.

Manzara:

Rivayet Zincirleri İle Rivayet Edilen Metinler Arası İlişki

Hz. Peygamberin [s.a.v.], hastalığı esnasında Sa'd b. Ebû Vakkâs'ı ziyaretini anlatan hadis otuz bir hadis mecmuasında yer almaktadır.⁶ [s. 4] Sayılarının 114'e vardığını tesbit ettiğim bu hadislerden⁷ tarih 4 aşağıdaki şekildedir:

حدثنا الحميدي حدثنا سفيان حدثنا الزهري قال: أخبرني عامر بن سعد بن أبي وقاص عن أبيه، قال: مرضت بمكة مرضاً فأشفيت منه على الموت، فأتاني النبي صلى الله عليه وسلم يعودني، فقلت: يا رسول الله، إن لي مالا كثيراً، وليس يرثني إلا ابنتي، أ فأصدق بئلي مالي؟ قال: لا، قال: قلت: فالشطر؟ قال: لا، قلت: الثالث؟ قال: الثالث كبير، إنك إن تركت ولدك أغنياء خير من أن تركهم عائلة يتكفون الناس، وإنك لن تنفق نفقة إلا أجرت عليها، حتى اللقمة ترفعها إلى في امرأتك، فقلت: يا رسول الله، أخلف عن هجرتي؟ فقال: لن تخلف بعدي فتعمل عملاً تريد به وجه الله إلا أزدت به رفعة ودرجة، ولعلك أن تخلف بعدي حتى يتتبع بك أقوام ويضرب بك آخرون، ولكن البائس سعد بن خولة يرثي له رسول الله صلى الله عليه وسلم أن مات بمكة، قال سفيان: وسعد بن خولة رجل من بني عامر بن لؤي.

Humeidi'nin bize anlattığına göre, Süfyan kendilerine Zührî'nin şu hadiseyi anlattığını söylemiştir: Âmir b. Sa'd b. Ebû Vakkâs'ın babasından naklen anlattığına göre babası [Sa'd b. Ebû Vakkâs] şu hadiseyi anlatmıştır: Mekke'de iken şiddetli bir hastalığa yakalandım ve ölümün eşığına geldim. Bunun üzerine beni ziyaret etmek üzere peygamber sallallahü aleyhi ve sellem geldiğinde ona: Yâ Resûlallah benim çok malım var, bir kızından başka mirasçım da yok, malımın üçte ikisini tasadduk edeyim mi? dedim, bunun üzerine 'Hayır' buyurdu. Yine devam ederek anlattığına göre: Peki yarısını? dedim, buna da, 'Hayır' buyurdu. Üçte birini? dedim, bunun üzerine ise şu cevabı verdi: 'Üçte biri de çok. Şüphesiz evladını zengin halde bırakman, onları insanlara el açar vaziyette muhtaç bırakmandan daha hayırlıdır. Hiç şüphesiz bıraktığın her bir nafakanın karşılığı olan sevabı, hatta hanımının ağzına koyduğun bir lokmanın sevabını dahi elde edersin. Daha sonra, Yâ Resûlallah, ben hicretten geri kalacak mıyım? deyince şu cevabı verdi: Şayet benden sonraya bırakılırsan Allah'ın rızasını gözeterek yaptığın her davranış dolayısıyla merteben ve derecen yükselir. Ve belki benden sonraya bırakılırsın ve çeşitli kavimler senden istifade ederler, diğer bazı kavimler ise senden zarar görürler. Daha sonra o, asıl talihsiz olanın Sa'd b. Havle olduğunu belirterek, onun Mekke'de vefatı dolayısıyla üzüntülerini ifade etti. Süfyan [b. Uyeyne], Sa'd b. Havle'nin Âmir b. Lüeyogulları'ndan bir kişi olduğunu söyledi.

Bu hadisin değişik rivayetlerini tahlil eden bir kişi, metindeki değişikliklerin büyük çoğunluğunun tariklerin rivayet edildiği rivayet zincirlerindeki değişikliklerle doğrudan ilişkisinin bulunduğunu görecektir. Hadisin Süfyan-Zührî-Âmir-Sa'd'dan naklen rivayet edilen on altı tarihi ile Mâlik-Zührî-Âmir-Sa'd'dan naklen rivayet edilen on üç tarihi arasındaki bir karşılaştırma, her iki grubun kendisine ait belirli bazı kalıpları olduğunu kesin biçimde ortaya koyar. Ardından, hadisin Sevrî⁸-Âmir-Sa'd vasıtasıyla rivayet edilen on bir

⁶ Burada kullanılan 'hadis mecmuaları' ifadesi hadisi ihtiva eden kitaplar şeklinde anlaşılmalı, yoksa bu kitapların kaçınılmaz biçimde hadis kitapları olduğu sonucu çıkarılmamalıdır.

⁷ Çoğu kere mevcut bir hadis için bir numara tahsisine karar vermek yeterince açık olabilir. Ancak zaman zaman ben, ayrı değerlendirilmesi zorunlu olmayan durumlarda da, iki farklı numara tahsis etme yolunu seçtim (çok sayıda örnekten birisi için sayfa 14'teki 55 ve 57 numaralı rivayetlere bak). Numaralandırmanın tek mantığı, bir hadise ait iki farklı rivayetin arasını ayırma ihtiyacı hissettiğim olaylara dair yerlerde kolaylık sağlamaktır. Bu tür yerlerde iki farklı numara tahsis ettim.

⁸ Zührî'den rivayette bulunan râvilerin ikisi Süfyan adında olup bunlar, Süfyan es-Sevrî ve Süfyan b. Uyeyne'dir. Çalışmada Süfyan es-Sevrî'ye 'es-Sevrî' şeklinde referansta bulunurken, Süfyan b. Uyeyne için ise 'Süfyan' ifadesini kullanacağım.

rivayetini de ilâve edersek, [s. 5] bu grubun metinlerinin de her birinin kendine has farklı özelliklerinin bulunduğunu tesbit ederiz.

Bu rivayet gruplarını kendi aralarında birbiri ile karşılaştırdığımız zaman şâz olan da kendiliğinden ortaya çıkmaya başlayacaktır. Benim ilerleyen sayfalarda açıkça ortaya koymaya çalışacağım şey işte budur. Bu ilk incelemede, genel olarak farklı tariklerde zikredilen temalar üzerinde -bu temaları tasvir eden cümlelerdeki kelime farklılıklarını dikkate almadan- konuşacağım. Bu tarikler üzerinde yapacağım ikinci incelemede ise (sayfa 16) rivayet zincirleri ile ifade özellikleri ve hadislerde zikredilen meselelerin ele alınış tarzı gibi ayrıntılar arasındaki ilişki üzerinde duracağım. Bu bölümde ben esas olarak bu iki olguyu ortaya koymaya çalışacağım.

Grafik 1, bu çalışmada ele alınan 114 rivayetinin nakledildiği rivayet zincirlerinin genel bir şemasını ortaya koymaktadır.

Hadis Âişe bint Ebû Bekir tarafından rivayet edilen birkaç (105-7) ve Amr b. el-Kârî tarafından rivayet edilen az sayıdaki (108-14) rivayet yanında, Sa'd'ın kendisi tarafından rivayet edilmiştir. Rivayetlerin büyük çoğunluğu (1-62) Sa'd'ın oğlu Âmir tariki ile Sa'd'dan nakledilmiştir. Bunların da kırk beşi (1-45) Zührî-Âmir-Sa'd tarikiyle rivayet edilmiştir. Bu rivayetlerin diğer temel grubu ise (46-58), Sa'd b. İbrâhim-Âmir-Sa'd tarikiyledir.

Sa'd'ın oğlu Âmir dışında Sa'd'dan rivayette bulunan râvilerin oluşturduğu dört temel rivayet grubu mevcuttur. 63-71 arası rivayetler hadisi 'Sa'd'ın üç çocuğundan duyan Humeyd b. Abdurrahmân el-Himyerî tarafından rivayet edilmiştir. 72-80 arası tarikleri Sa'd'dan rivayet eden kişi ise Sa'd'ın diğer oğlu Mus'ab'dır. 81-88 arası rivayetleri Sa'd'dan Ebû Abdurrahmân es-Sülemî, 92-97 arası rivayetleri ise Sa'd'ın kızı olan Âişe Sa'd'dan rivayet etmektedir.

Hadiste Geçen Muhtelif Konular:

Âmir b. Sa'd-Sa'd Hadisleri

Aşağıdaki başlıklar Âmir b. Sa'd-Sa'd-[Hz.] Peygamber (1-62 arası rivayetler) hadisini ortaya koymaktadır:

Ziyaret

A. Ziyaretin keyfiyeti: zamanı, yeri ve hastalanma olayı.

B. [Hz.] Peygamberin ziyareti. [s. 6]

Vasiyet Meselesi

C. Sa'd'ın çok miktarda malının bulunduğu.

D. Onun sadece bir mirasçısının varlığı ve onun da kız olduğu.

E. Vasiyetin miktarı konusunda bir konuşmanın cereyan ettiği.

F Talebin geri çevrilme gerekçesi: vârisleri varlıklı bırakmanın daha iyi olacağı.

G Mükâfat: Sarf edilen her şeyin iyi bir amel sayılacağı.

Hicret meselesi

Belirli soru

H Sa'd'ın 'geride kalma' hususundaki endişesi.

I Dolaylı cevap ve teselli: Şayet geride bırakılırsan hayırlı amellerin senin Allah katındaki derecenı yükseltecek.

J Sa'd'ın hastalıktan kurtulacağına dair üstü kapalı tahmin.

Genel Problem

K [Hz.] Peygamberin sahâbilerine hicret için duası.

L Sa'd b. Havle'nin vefatı dolayısıyla hüznü.

M [Hz.] Peygamberin üzüntü sebebinin tesbiti.

Bu hadisin muhtelif tariklerinden hareketle bu cümlelerdeki hususları in-celerken, bütün şekilde hadiseyi anlatan rivayetler ile eksik rivayetleri birlikte değerlendirilmenin daha uygun olacağını düşünüyorum. Hadisteki, 'hadisi hatırlatıcı kısaltmalar bazan açıkça görülür ve bu kısaltmalarda hadisin küçük bir bölümü aktarılır ve daha sonra hadis mecmûasının yazarı 've hadisin geri kalanını rivayet etti' veya buna benzer ifadeler kullanır. Bazan da böyle bir kısaltmanın olduğunu varsayan bir delil olabilir. Aşağıda tarik 5'in durumu ile ilgili olarak üzerinde duracağımız gibi, bizzat hadisin rivayetindeki muhteva bunu gerekli kılabilir. Ya da bir konuyla ilgili bütün cümlelerin gözardı edilmiş olması râvilerden birinin veya hadis mecmuasının müellifinin sadece, hadiste zikredilen belli bir konuyla ilgilendiğini gösterebilir ve bu yüzden de hadisin sadece bu konusu ile ilgili cümlelerini rivayet etmiştir. Dolayısıyla, eksiksiz tarikler bulunacağı gibi, açık ifadeli takti' edilmiş tarikler, muhtevayı ifade eden takti' edilmiş tarikler ve konuya dair uzun satırlar arasında muhtemel takti'in bulunduğu tarikler de olacaktır.

Grafik 2, ele alacağım ilk yirmi üç hadiste bulunan ya da bulunmayan on üç cümlelerin kısa bir sunumundan ibarettir. Sondan ikinci sütündeki her bir harf ana hatlarıyla yukarıda harf sembolleriyle verilen cümlelerin varlığına işaret eder. Eksiksiz tariklere nisbetle, en sağdaki sütünde mevcut olmayan cümleleri ifade etmek üzere ilgili harfleri sıraladım. Burada harfin yerine konulan tire (-) ise bu harfe karşılık gelen cümlelerin mevcut olduğuna işaret eder. [s. 7]

Grafik 1: Sa'd hadisinin 114 tarikinin özet halde görünümü [s. 8]

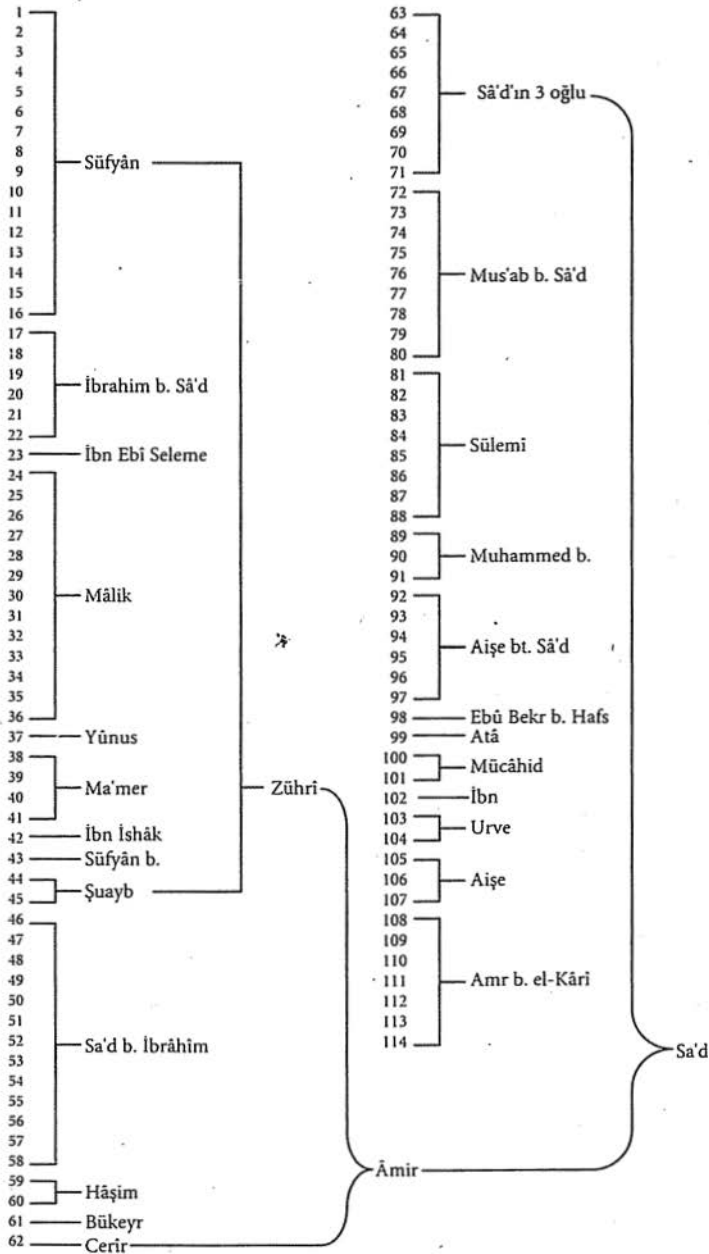

Grafik 2: Zühri-Âmir-Sa'd Hadisleri: Grup 1

Rivayet Zinciri		Mevcut cümle	Olmayan cümle
1. Said b. Mansûr	Süfyân	AB/CDEFG/HIJKLM	-----
2. Humeydi	Süfyân	AB/CDEFG/HIJKLM	-----
3. İbn Sa'd	Süfyân	AB/CDEFG/JKLM	-----HI-----
4. Humeydi	Süfyân	AB/CDEFG/HIJKLM	-----
5. Yûnus	Süfyân	AB/????/HIJKLM	-----
6. Humeydi	Süfyân	AB/CDE./.....	-----
7. Amr b. Osmân	Süfyân	AB/CDEF/	-----GHIJKLM
8. Osmân b. Ebû Şeybe	Süfyân	AB/CDEFG/HIJKLM	-----
9. İbn Ebû Halef	Süfyân	A./...../.....	-----
10. İbn Ebû Ömer	Süfyân	AB/CDEFG/IJKLM	-----H-----
11. Hişâm, Hüseyin, Sehl	Süfyân	AB/CDEF/	-----GHIJKLM
12. Sa'dân b. Nasr	Süfyân	AB/CDEFG/hJKLM	-----I-----
13. Zekeriyâ b. Yahyâ	Süfyân	./.....G/HIJ/...	-----
14. Zekeriyâ el-Mervezî	Süfyân	aB/CDEFG/HIJKLM	-----
15. Zekeriyâ el-Mervezî	Süfyân	aB/...../.....	-----
16. Ebû Hayseme	Süfyân	AB/CDEFG/HIJKLM	-----
17. Ahmed b. Yûnus	İbrâhim b. Sa'd	BA/CDEFG/HIJKLM	-----
18. Yahyâ b. Kuzâa	İbrâhim b. Sa'd	BA/CDEFG/HIJKLM	-----
19. Mûsâ b. İsmâ'il	İbrâhim b. Sa'd	AB/CDEFG/HIJKLM	-----
20. Yahyâ b. Yahyâ	İbrâhim b. Sa'd	AB/CDEFG/HIJKLM	-----
21. Yns. b. Muh.ve Yhy. b. Yhy.	İbrâhim b. Sa'd	AB/CDEFG/HIJKLM	-----
22. Tayâlisî İbr. b. Sa'd, İbn Ebû Selâme ve dğr.		AB/CDEFG/ABHIJKLM	-----
23. Mûsâ b. İsmâ'il	İbn Ebû Selâme	BA/CDEFG/	-----HIJKLM

Şayet bir cümle yaygın şekilde kullanımına nisbetle önemli farklılıklar ihtiva ediyorsa, buna işaret etmek üzere küçük harf kullandım. Meselâ on dördüncü tarikte ilk cümle şu şekilde ayrılmış durumdadır:

... أنه مرض عام الفتح مرضاً أشقى منه على الموت، فاتاه النبي صلى الله عليه وسلم يعوده وهو بمكة.

[Sa'd dedi ki]: O Mekke'de iken hastalığı kendisini ölümcül hale getirerek yatağa düşürdü. Bunun üzerine kendisini peygamber sallallahu aleyhi ve sellem Mekke'de ziyarete geldi.

Normal olarak Mekke'nin zikri Sa'd'ın hastalığı ile birlikte gelmekte idi. Bu sebeple A normal şartlarda gerçekleşen 'ziyaretin ortamını' ifade etmektedir. Ben böyle durumları ve alışılmamış dışındaki buna benzer tâli tarikleri, cümleyi ifade eden aynı harfin küçüğü ile gösterdim.

Cümlelerin tamamıyla olmadığı yerlere ise [s. 9] cümlede harfin bulunması gerektiği düşünülen yerlere çizgi (-) koymak suretiyle işaret ettim. Bu sebeple, şayet tarik 2'de M'nin olması gereken yer boşluk bırakılmışsa, basit anlamıyla bu, ilgili cümlelerin bu tarikte olmadığı anlamına gelir.

Taktî yapıldığını gösteren siyak ve sibâka dair işaretlerin olduğu yerlerde, cümlelere işaret eden harflerin yerine soru işaretleri koydum. Tarik 5'te, C'den

G'ye kadar olan kısımda soru işaretleri vardır. Bu hadis Tahâvî'nin *Müşkilü'l-âsâr*'ının hicret ile ilgili hadislerin tartışıldığı bir bölümünden alınmıştır. Burada Sa'd'ın vasiyet ile ilgili isteğini ifade eden cümleler bütün halinde terkedilmiştir. Bu metnin siyak ve sibâkı Tahâvî'nin hadisin tamamını bilmesinin imkân dahilinde olduğunu ancak, sadece incelemekte olduğu tartışmaya uygun kısmını rivayet ettiğini akla getirmektedir.

Hadisin rivayeti sırasında, râvinin hadisi taktî' ederek rivayet ettiğinin açıkça gösterildiği yerlerde, hadisteki cümlelere karşılık olarak konulan harfler yerine noktalar koydum. Söz gelimi, tarik 6, İbn Abdülber'in *et-Temhîd*'inden alınmıştır. Bu tarik İbn Abdülber'in, aynı hadisin Mâlik'in *el-Muvatta*'nda yer alan tam şeklini değerlendirmenin içinde geçmektedir. Az önce bu hadisin diğer birkaç tarikini zaten iktibas emiş ve hadisin *el-Muvatta*'daki tam tarikini değerlendirmeye almış olan İbn Abdülber hadisin A'dan E'ye kadar olan cümlelerini rivayet edip şöyle demektedir '... ve o hadisi [n geri kalan kısmını] rivayet etti'.

6'ya ilâve olarak 9, 13 ve 15. tariklerin her birisi de, hadisin taktî'li olarak rivayet edildiğine dair açık işaretler taşımaktadır. Tarik 9'u Ebû Dâvud *es-Sünen*'inde ortak rivayet zincirine dayanarak rivayet etmektedir: Osmân b. Ali b. Ebû Şeybe ve İbn Ebû Halef *birlikte demişlerdir ki ...* Sa'd şöyle anlattı: Kendisi ölümcül derecede hastalandı (İbn Ebû Halef "Mekke'de" ifadesini ilâve etmiş, ardından her ikisi de hadisin diğer kısımlarının rivayetinde ittifak etmişlerdir). İbn Ebû Halef'in anlatımı ile 'Osmân b. Ebû Şeybe'nin anlatımı arasındaki farkı ifade eden parantez içindeki kayıt, burada bizim her birisi Ebû Dâvud tarafından zikredilen on üç cümlelerin tamamını ihtiva eden iki anlatıma sahip bulunduğumuzu ileri sürmemizi meşru hale getirebilir. Şayet o, "Mekke'de" ifadesini kaçırmayacak ölçüde yeterli dikkate sahip ise zikredilmeyen bütün bir cümleyi çok daha rahat biçimde fark edebilecektir. Bununla birlikte buradaki tartışmamıza uygun düşecek şekilde biraz da keyfi olarak, bu tariki Osmân b. Ebû Şeybe'ye izâfe etmeyi ve sadece A cümlesini İbn Ebû Halef'e nisbet etmekle yetinmeyi tercih ettim. Beyhakî, tarik 12'yi tam olarak kaydettikten sonra tarik 13'ü zikreder. Hadisin tarik 12'den farklı olan kısmını iktibas ettikten sonra, tarik 13'ün râvisinin hadisin geri kalan kısmını tarik 12'deki gibi rivayet ettiğini söyler. Begavî, Sa'd hadisinin tam bir versiyonunu iktibas eden Zekeriyâ b. Yahyâ b. Esed'den naklen tarik 15'i kaydeder ve ilk iki cümleyi rivayet ettikten sonra, 've o aynı mânaya gelen bir hadis zikretti' ifadesini kullanır. Aynı şekilde hadisin Zekeriyâ b. Yahyâ b. Esed tarafından rivayet edilmiş olan ve *Târîhu Dimaşk*'ta yer alan bir tarikine daha sahip bulunmaktayız. Bu da M cümlesi dışında hadisin tamamını ihtiva eden tam bir tariktir. [s. 10] Bu da aynı şekilde Begavî'nin daha tam bir tarike sahip bulunduğu delili kabul edilebilir. Bununla birlikte sahanın kaygan tabiatını da

dikkate alarak, sonuçlarıma ulaşma süreciyle ilgili tartışmaları asgariye indirmek için bu tarikleri göz önünde bulundurmam.

Grafik 2'de görüldüğü üzere dört tarikte (6, 9, 13, 15) açık takti'ler varken, üç tarikte (7, 11, 23) belirli bir konuya duyulan ilginin⁹ takti'in sebebi olduğunu gösteren kısaltmalar bulunmaktadır. Geriye kalan on altı tarikten üçünde (3, 10, 13) eksik olan bir veya iki cümle vardır. Tek istisnâî durum, her ikisi de Süfyân'ın aynı talebesi tarafından rivayet edilen tarik 14 ve 15'in başlangıç cümlesinin yukarıdaki gibi (sayfa 8) ikiye ayrılmış olmasıdır.

Mâlik'in Zührî-Âmir-Sa'd'dan naklen yaptığı rivayetler, her ne kadar kelimeleri açısından Süfyân'ınkilerden çok kolay bir şekilde ayırt edilebilirse de, Süfyân'ın Zührî-Âmir-Sa'd'dan aldığı rivayetlerle aynı genel kalıbı takip etmektedir:

حدثني الحميدي عن ابن شهاب عن عامر بن سعد بن أبي وقاص عن أبيه، قال: جاءني مرضت رسول الله صلى الله عليه وسلم يعودني عام حجة الوداع من وجع اشتد بي، فقلت: يا رسول الله، بلغ بي من الوجع ما ترى وأنا ذو مال ولا يرثني إلا ابنة لي، أفأتصدق بثلثي مالي؟ قال رسول الله صلى الله عليه وسلم: لا، فانشط؟ قال: لا، ثم قال رسول الله صلى الله عليه وسلم: الثلث، والثالث كثير، إنك إن تذر ورتك أغنياء خير من أن تذرهم عائلة يتكفون الناس، وإنك لن تنفق نفقة تبتغي بها وجه الله إلا أجرت حتى ما تجعل في امرأتك، فقلت: يا رسول الله، أأخلف بعد أصحابي؟ فقال: رسول الله صلى الله عليه وسلم: إنك لن تخلف فتعمل عملاً صالحاً إلا أزدت به درجة ورفعة، ولعلك أن تخلف حتى يتفجع بك أقوام ويضر بك آخرون، اللهم أمض لأصحابي هجرتهم ولا تردهم علي أعقابهم، لكن البائس سعد بن خولة يرثي له رسول الله صلى الله عليه وسلم أن مات بمكة.

Mâlik'in İbn Şihâb [ez-Zührî]'den onun da Âmir b. Sa'd b. Ebû Vakkâs tarihiyle babasından naklen anlattığına göre babası [Sa'd b. Ebû Vakkâs] şu hadiseyi anlatmıştır: Allah'ın resûlü sallallahu aleyhi ve sellem, Vedâ haccı sırasında benim çok şiddetli derecede hastalanmam sebebiyle ziyaretime geldi. Bu sırada ona: Yâ Resûlallah, gördüğün gibi ağrılarım bu dereceye ulaştı ve ben malî mülkû olan bir kişiyim, bir kuzumdan başka miraçım da yok, malımın üçte ikisini tasadduk edeyim mi? dedim, bunun üzerine Allah'ın resûlü sallallahu aleyhi ve sellem, "Hayır" buyurdu. Pekî yarısını? dedim, [buna da] "Hayır" buyurdu. Daha sonra Allah'ın resûlü sallallahu aleyhi ve sellem, "Üçte biri, üçte biri de çok. Şüphesiz vârislerini zengin halde bırakman, onları insanlara el açar vaziyette muhtaç bırakmandan daha hayırlıdır. Hiç şüphesiz Allah'ın rızâsını gözeterek infak ettiğin her bir nafakanın karşılığı olan sevabını, hatta hanımının ağzına koyduğun bir lokmanın dahi sevabını elde edersin" buyurdu. Daha sonra, Yâ Resûlallah, ben arkadaşlarımdan geri kalacak mıyım? deyince Allah'ın resûlü sallallahu aleyhi ve sellem şu cevabı verdi: Sen geride bırakılacaksın, işlediğin her bir sâlih amelin dolayısıyla derecen ve merteben yükselecek. Ve belki sonraya bırakılırsın ve çeşitli kavimler senden istifade ederler, diğer bazı kavimler ise senden zarar görürler. [Ey Allah'ım, ashâbımın hicretlerini kabul buyur. Onları izleri üstü geri çevirme.] Asıl talihsiz olan Sa'd b. Havle'dir. Onun Mekke'de vefatı dolayısıyla Allah'ın resûlü sallallahu aleyhi ve sellem üzüntülerini ifade etti. [s. 11]

⁹ Esasen tarik 7 ve 11'in her birinde hadisin F cümlesi ile sona erdiğini söylemeliyiz. Sayfa 6'daki genel çerçeveye bakılacak olursa, F cümlesini, devamında gelen hicret tartışmasının bir parçası olarak görmek de mümkündür. Genel çerçevedeki böyle bir düzeltme, tarik 7 ve 11'deki kısaltmaları, benim takti'in gerekçesini, belirli bir konuyla ilgilenilmiş olması şeklindeki izahımla oldukça kesin biçimde uyumlu hale getirebilir.

Grafik 3: Mâlik'in Zühri-Âmir-Sa'd (Z-A-S) tariki ile gelen hadisleri

Rivayet Zinciri			Mevcut cümleler
24.	Mâlik	Z-A-S	BA/CDEFG/HIJKLM
25. Mus'ab ez-Zübeyri	Mâlik	Z-A-S	BA/CDEFG/HIJKLM
26. Mus'ab ez-Zübeyri	Mâlik	Z-A-S	BA/CDEFG/HIJKLM
27. Mus'ab ez-Zübeyri	Mâlik	Z-A-S	BA/CDEFG/HIJKLM
28. Ebû Mus'ab	Mâlik	Z-A-S	BA/CDEFG/HIJKLM
29. Ebû Mus'ab	Mâlik	Z-A-S	BA/CDEFG/HIJKLM
30. Süveyd b. Saïd	Mâlik	Z-A-S	BA/CDEFG/HIJKLM
31. Süveyd b. Saïd	Mâlik	Z-A-S	BA/CDEFG/HIJKLM
32. eş-Şâfiî	Mâlik	Z-A-S	BA/...../.....
33. Abdullah b. Yûsuf	Mâlik	Z-A-S	BA/CDEFG/HIJKLM
34. İbn Ka'neb ve İbn Bükeyr	Mâlik	Z-A-S	BA/CDEFG/HIJKLM
35. İbn Ka'neb ve İbn Bükeyr	Mâlik	Z-A-S	BA/CDEFG/HIJKLM
36. İbn Ka'neb ve İbn Bükeyr	Mâlik	Z-A-S	BA/CDEFG/HIJKLM
37. İbn Vehb	Mâlik, Yûnus vdğ.	Z-A-S	...E./.....

Süfyân'ın Zühri'den aldığı hadislerini tartışmak için kullanılan genel çerçeve, aynı şekilde Mâlik'in Zühri-Âmir-Sa'd'dan yaptığı rivayetler için de kullanılabilir. Bir kere grafikte Mâlik vasıtasıyla rivayet edilen hadislerin tamamında ilk iki cümlenin yer değiştirdiği görülmektedir (grafik 3). 32 ve 37. tarikler dışındaki bütün tarikler eksiksizdir. Tarik 32 bu hadisin birkaç tarikini rivayet eden ve Sa'd hadisinin ilk iki cümlesini kaydettikten sonra "daha sonra hadisi zikretti" ifadesini kullanan Tahâvi'den alınmıştır. Aynı şekilde tarik 37'nin de hadisin bir tariki olmaktan çok hadisle ilgili bir referans şeklinde görülmesi uygun olur. Hadisi içinde İbn Vehb'in de yer aldığı ortak bir isnad ile Beyhakî kaydeder ve rivayetın sonunda şu ifadeyi kullanır: [... ve İbn Vehb'in rivayetinde ifade şu şekildedir: "Dedim ki: Yarısına ne dersin, Yâ Resûlallah?" O şöyle dedi: Hayır, Üçte biri, üçte biri de büyük miktar (veya: üçte biri de çok)]. Daha sonra kelimeleri tartışırken de göreceğimiz üzere, Mâlik tarikiyle rivayet edilen hadisler uyum açısından dikkat çekmektedir.

38-45 arası tarikler (grafik 4) Abdürrezzâk-Ma'mer-Zühri-Âmir-Sa'd yoluyla rivayet edilen dört tariki ihtiva etmektedir. Bir başka durum arzeden tarik 41'in ise daha ziyade hadise bir 'referans' şeklinde tanımlanması daha isabetli olacaktır:

Müslim hadisin rivayet zincirini naklettikten sonra kısaca, bu senedle 'benzer bir hadisin' kendisine rivayet edildiği, şeklinde bir ifade kullanmıştır. Üç tarikin de metinleri neredeyse tamamıyla eksiksiz ve ifade tarzları, ortaya koyduğum Süfyân-Zühri-Âmir-Sa'd hadislerindeki (sayfa 4) çerçevedeki ifade tarzı ile aynıdır.

Tarik 42'de hicretle ilgili cümlelerin hepsi eksiktir. Tarik 43 tam olmakla birlikte, dikkati çeken tek nokta iki giriş cümlesinin sırasının yer değiştirmiş olmasıdır. [s. 12]

Grafik 4: Zühri-Âmir-Sa'd'ın (Z-A-S) Diğer Hadisleri

Rivayet Zinciri			Mevcut cümleler
38. Abdürrezzâk	Ma'mer	Z-A-S	AB/CDEFG/HIJKLM
39. Abdürrezzâk	Ma'mer	Z-A-S	AB/CDEFG/HIJKLM
40. Abdürrezzâk	Ma'mer	Z-A-S	AB/CDEFG/HIJKLM
41. Abdürrezzâk	Ma'mer	Z-A-S
42. Yezid b. Hârûn	İbn İshâk	Z-A-S	AB/CDEFG/
43. Yezid b. Hârûn	Süfyân b. Hüseyin	Z-A-S	BA/CDEFG/HIJKL
44. Hakem b. Nâfi'	Şuayb	Z-A-S	/G/
45. Hakem b. Nâfi'	Şuayb	Z-A-S	/G/

Zühri-Âmir-Sa'd hadislerinin tariklerinden son ikisi hayli ilginç ve oldukça aşırı bir kısaltmanın ilginç bir örneğini teşkil etmektedir. Her iki hadis de Buhârî tarafından Ebû'l-Yemân el-Hakem b. Nâfi' ve Şuayb vasıtasıyla Z-A-S zincirinden naklen kaydedilmiştir. Kısaca her ikisi de 'Ne sarf edersen onun mükâfatını alacaksın, hatta hanımının ağzına vermiş olduğun küçük bir lokmanın bile karşılığını bulacaksın'¹⁰ cümlesi ile sınırlıdır.

Sa'd b. İbrâhim-Âmir-Sa'd hadisleri Zühri-Âmir-Sa'd hadislerine göre önemli farklılıklar arzederler. Burada da Süfyân-Z-A-S hadisleri için kullanmayı önerdiğim çerçeveyi kullanmak mümkün olsa da, yeni bir taslak çizmek daha uygundur:

أخبرني الفضل بن دكين ومحمد بن عبد الله الأسدي قالاً: أخبرنا سفيان عن سعد بن عامر بن سعد عن سعد قال: جاءني النبي صلى الله عليه وسلم يعوذني وأنا بمكة وهو يكره أن يموت بالأرض التي هاجرت منها، فقال: يرحم الله ابن عفرأ ... فقلت: يا رسول الله، أوصي بعالي كله؟ قال: لا، قلت: فالشطر؟ قال: لا، قلت: قلت: قال: قلت: قال: قلت: والثالث كثير، إنك إن تدع ورتك أغنياء خير من أن تدعهم عائلة يتكفون الناس في أيديهم، وإنك مهما أنفقت علي أهلك من نفقة فإني صدقة،

¹⁰ Bu ifadeyi benim kısaltma olarak değerlendirmiş olmama itiraz edilebilir. Zira bunun bir kısaltma olmaması ve Şu'ayb'ın sahip olduğu hadisin tamamının bu tek cümleden ibaret sayılması da mümkündür. Ancak ben aşağıdaki sebeplerle bunu daha uzun bir hadisten ihtisar edilmiş olarak kabul ettim: (1) Tarik 45, Sa'd ile olan bütün bir olaya işaret olarak görülebilecek tarzda, 'Peygamber Sa'd'a dedi ki ...' ifadelerinden ibarettir. (2) Bu hadisle ilgili tartışma esnasında *Umdetü'l-kârî*'de Aynı şu ifadelere yer verir: Bu hadis bize Ma'mer'den, Yûnus b. Yezid'den, Abdülaziz b. Ebû Selâme'den, Yahyâ b. Saïd el-Ensârî'den İbn Ebû 'Atîr'ten ve İbrâhim b. Sa'd'dan rivayet edilmiştir ve onların her birisi Mâlik'in de ifade ettiği gibi, Zühri'den naklen şöyle demişlerdir: "Vedâ hacı senesinde". Aynı şekilde Şuayb da bunu söylemiştir. Şayet Şu'ayb'ın hadisi bu olayın tarihi ile ilgili meseleyle herhangi bir ilgisi bulunsa idi, hadisin Buhârî'nin kaydettiği tariklerden daha uzun olması gerekirdi. (3) Beyhakî de bu olayın zamanı ile ilgili hususa temas ederken Şu'ayb hadisine referansta bulunur (Ahmed b. Hüseyin el-Beyhakî (ö. 458), *es-Sünenü'l-kübrâ*, I-X, Haydarâbad 1344, VI, 268). (4) Sa'd b. İbrâhim-Âmir'in tarihi olan 56. tarik de sadece bu cümle ile sınırlıdır. Bu tarik de, bir rivayeder grubuna aittir ve bu rivayetlerin hepsi de hadisin tam şekli ile ilişkilidir. Bu da göstermektedir ki ilk dönemdeki râviler muhtemelen muhtevayı hatırlatıcı bilgi verir tarzda, bu kadarı ile yetinmeyi yeterli görmüşlerdir.

حتى اللقمة ترفعها إلى في امرأتك، وعسى الله أن يرفعك فيستع بك قوم ويضر بك آخرون، قال: ولم يكن له يومئذ إلا ابنة. [s. 13]

el-Fazl b. Dükeyn ve Muhammed b. Abdullah el-Esedî bize haber verdiler ve dediler ki: Kendilerine Süfyân'ın Sa'd, Âmir b. Sa'd ve Sa'd'dan naklettiğine göre Sa'd şöyle demiştir: Ben Mekke'de iken hastalandığımda peygamber sallellâhu aleyhi ve sellem ziyaretime geldi ve kendisi hicret ettiğim bir bölgede ölmek üzere olduğumdan dolayı üzülür ve şöyle dedi: Ey Allah'ım, İbn Afrâ'ya merhamet et. Dedim ki: Yâ Resûlallah, malımın tamamını tasadduk edebilir miyim? Bunun üzerine, hayır, dedi. Yarısına ne dersin dedim, yine, hayır dedi. Üçte birine, dedim. Dedi ki, üçte biri, üçte biri de çok, senin mirasçılarını zengin halde bırakman, onları insanlara el açar vaziyette yoksul bırakmandan daha hayırlıdır. Hanımının ağzına verdiği bir lokma dahil, ehline ne sarf edersen et mutlaka karşılığını göreceksin. Umarım ki Allah seni [bu hastalıktan] kurtaracak ve daha sonra insanların bir kısmı senden istifade edecek, bir kısmı da senden zarar görecektir. O dedi ki: O zaman onun sadece bir kız evladı var idi.

Bu hadiste (tarik 54) Sa'd'ın hicreti ile ilgili kısım, sanki hadisteki tasaddukun tartışıldığı ana kısma kısa bir mukaddime niteliğindedir. Dolayısıyla ben Sa'd b. İbrâhîm'in Âmir-Sa'd'dan rivayet ettiği hadislerle ilgili olarak aşağıdaki başlıkları uygun gördüm:

Ziyaret ve keyfiyeti

A [Hz.] Peygamberin ziyareti.

B Ziyaretin keyfiyeti: yer [ve hastalanma olayı].¹¹

Hicret Meselesi

C Ziyaretin keyfiyeti: Onun bir kimsenin hicret ettiği bölgede vefat etmesinden hoşlanmaması durumu.

D İbn Afrâ ile ilgili ifade.

Vasiyet Meselesi

E Mirasın miktarı üzerine konuşma.

F Talebin reddedilmesinin gerekçesi: Mirasçılarını zengin bırakman daha iyidir...

G Teselli: Harcadığın her şey hayırlı amel olarak kabul edilecek.

H Sa'd'ın hastalıktan kurtulacağına dair üstü kapalı tahmin.

I Onun sadece kız olan bir vârisi olduğu.

Bu başlıklar Süfyân'ın hadislerindekiyle mukayese edildiği zaman vasiyet konusunun başlıklarda merkezî bir durumda olduğu hemen fark edilir. Hicret konusu ziyaretin keyfiyetine dair bilgiler içinde yer almakta olup, grafik 5'te görülebileceği gibi, dört tarikte de hicretle ilgili cümleler bütünü ile terkedilmiştir.

¹¹ [Sa'd'ın] Hastalığı hadisesi bazan açıkça zikredilirken bazan zikredilmemiştir. Bununla birlikte, Hz. Peygamber için kullanılan 'iyâde kelimesi sadece hasta bir kişi ziyaret edildiği zaman kullanılan bir ifadedir. Bu sebeple, hastalık hadisesini açıkça zikreden tariklerle, hastalık zikredilmeyip sadece muhtevasında 'iyâde kelimesi kullanılanlar arasında bir fark gözetmedim.

Yine grafik 5'te, ('-') işareti bir cümle'nin tümü ile bulunmadığını ifade ederken [s. 14] (':) işareti, cümle'nin bulunmasının imkân dahilinde olduğunu ifade eder. Küçük harf, cümle'nin var olduğunu ancak not düşülerek açıklamayı gerektirecek derecede hayli farklılık ihtiva ettiğini ifade eder. (**) şeklindeki yıldız işareti, cümle'nin mevcut olduğunu ancak beklenen yerden farklı bir konumda bulunduğunu gösterir. Bunlara ilâve olarak, D harfinden sonra bir boşluğun varlığı, tariklerin ikisinde I cümlesinin D cümlesinden sonra gelmesi sebebiyledir.

Muhtasar şekildeki tarik 53 Müslim'in *es-Sahih*'inde yer almaktadır. Müslim sened zincirini nakleder ve ardından, "o Zührî'nin hadisine benzer anlamda bir hadis rivayet etti, fakat Sa'd b. Afrâ hakkındaki ifadeyi zikretmeyip, 'O, onun hicret ettiği bir bölgede vefat edeceği endişesi ile hoşnutsuzluğunu dile getirdi' ifadesini kullandı" demektedir. Şu halde, qD yerindeki kesik çizgi (-) D cümlesinin kesinlikle olmadığını ifade ederken, noktalar (...) bu cümlelerin işaret edilen tarikte bulunmasının ihtimal dahilinde olduğuna işaret eder.

Aslında tarik 55 ve 57 'ortak rivayet zinciri' vasıtasıyla rivayet edilmiş olan tek bir hadis olup Vekî' orada, kendisine hadisi Mis'ar ve Süfyân'ın [es-Sevrî] nisbet ettiğini söylemektedir. Her ne kadar ifadeler aynı şekliyle Mis'ar'ın da rivayeti olmakla birlikte ben sözleri Sevrî'ye nisbet etmeyi tercih ettim.

Sa'd b. İbrâhim'in hadisleri, incelemiş olduğumuz hadisler grubuna nisbetle daha düzensizdir. Bu durum, hadislerin kısaltılmış bir şekilde ifade edilmesinin daha zor olduğu gerçeğini de ortaya çıkarmaktadır. Sa'd'ın bu olay zamanında sadece bir kızının bulunduğu dair olan I cümlesi, tariklerin her üçünde de mevcuttur. Tarik 47 ve 48'de cümle vasiyete dair konuşmanın hemen öncesinde yer almaktadır. 49'da ise cereyan eden vasiyete dair konuşmanın en sonunda yer almaktadır. I cümlesinin bulunacağı yeri uygun şekilde tesbit etmek için, bütün tariklerde D cümlesinin hemen ardından bir boşluk bıraktım. Tarik 47 ve 48'deki yıldız, I cümlesinin bu iki cümle içinde bulunduğunu göstermek içindir. Tarik 55'in yerini göstermek özellikle oldukça zordur. Bu tarikte d cümlesi mevcut olmakla birlikte, cümle'nin sondan bir öncesinde yer almaktadır. Yine H cümlesi de genellikle bulunduğu yerde değildir. Küçük harfle yazılmış olan d, bu tarikte [Hz.] Peygamberin [s.a.v.] Sa'd b. Afrâ ile ilgili ifadesinin aşağıdaki gibi olduğu gerçeğine işaret eder:

... فذكر سعد الهجرة، فقال: يرحم الله سعد بن عفران.

... ve Sa'd hicretten söz edince, Peygamber şöyle dedi: 'Allah Sa'd b. Afrâ'ya rahmet etsin.'

Elbette, D cümlesinin bilinen tarikine yapılan bu ilâvenin bir râvi sözü olduğu, [Hz.] Peygamberin [s.a.v.] sözü olmadığı son derece açıktır. Aynı şekilde, I cümlesi de (O şöyle dedi: Ve o vakit onun sadece bir kızı vardı) kimliği tesbit edilememiş bir râvinin sözüdür. Bununla birlikte, [s. 15] bu iki cümle'nin değişik yerlerde bulunması, Sa'd b. İbrâhim-Âmir-Sa'd'ın metinlerinin tama-

minin genel anlamıyla gevşek bir tarzda rivayet edildiği izlenimini vermektedir.

Grafik 5: Sa'd b. İbrâhim'in Âmir-Sa'd'dan (S-A-S) Olan Hadisleri

Rivayet Zinciri			Mevcut cümleler
46. Abdürrezzâk	Sevri	S-A-S	ABC- EFG---
47. Abdurrahmân	Sevri	S-A-S	ABCDIEFGH*
48. Abdurrahmân	Sevri	S-A-S	ABCDIEF---*
49. Abdü'n-Nuaym	Sevri	S-A-S	ABCD EF-HI
50. Abdü'n-Nuaym	Sevri	S-A-S	AB--- EF---
51. Abdü'n-Nuaym ve Ubeydullâh	Sevri	S-A-S	ABC- EFGH-
52. Muhammed b. Kesir	Sevri	S-A-S	AB--- EFGH-
53. Ebû Dâvud el-Haferî	Sevri	S-A-S	ABC-
54. Fazl b. Dükeyn ve Muh. b. Abdullah	Sevri	S-A-S	ABCD EFGHI
55. Vekî'	Sevri	S-A-S	AB-* EFG*IdH
56. Vekî'	Sevri	S-A-S	--- ---G
57. Vekî'	Mis'ar	S-A-S
58. Ebû Nuaym	Mis'ar	S-A-S	AB--- hDE

Grafik 6: Âmir-Sa'd'dan Gelen Diğer Hadisler(A-S)

59. Hâşim b. Hâşim	A-S
60. Hâşim b. Hâşim	A-S
61. Bükeyr b. Mismar	A-S
62. Cerir	A-S

59'dan 62'ye kadar olan tarikler Âmir-Sa'd hadislerinin sonuncularıdır. Hâşim b. Hâşim'den gelen ikisi (59-60) birbirlerine oldukça benzerdir. Yine, şimdiye kadar görmüş olduğumuz diğer bütün Sa'd hadislerindeki benzer unsurlar kullanılmış olmakla birlikte vurgu ve takdîmi açısından değişiklik arzeder:

٥٩ مرضت فعادني النبي صلى الله عليه وسلم	٦٠ مرضت فعادني النبي صلى الله عليه وسلم
فقلت: يا رسول الله، ادع الله أن لا يرديني على	فقلت: يا رسول الله، ادع الله أن لا يرديني على
عقبى، قال: لعل الله يرفعك، (و يرفع بك	عقبى، قال: لعل الله (أن) يرفعك (فينفع) بك
ناسا، قلت: أريد أن أوصي، وإنما لي ابنة	ناسا، قلت: أريد أن أوصي، وإنما لي ابنة
فقلت: (أوصي) بالنصف؟ قال: النصف كثير	فقلت: (أ فأوصي) بالنصف؟ قال: النصف كثير
قلت: فالثلث؟ قال: الثلث، والثلث كثير-أو	(قال) قلت: فالثلث؟ قال: الثلث، الثلث كثير
أو كبير، قال: فأوصى الناس بالثلث، فجاز (لهم ذلك)	-أو كبير، قال: فأوصى بالثلث، فجاز (ذلك له)

Bu iki tarik arasındaki küçük farklılıkları parantez içine almak suretiyle belirgin hale getirdim. Belki de tek önemli farklılık, tarik 59'daki son cümlemin, Sa'd'ın üçte birlik vasiyetinden, 'Şu halde insanlar üçte birlik vasiyete başladılar ve bu onlar için buna izin verilmiş oldu' demek suretiyle çıkarılan bir yorumdur. Tarik 60'ta ise bu cümle, 'Bunun üzerine Sa'd malının üçte birini miras

bıraktı ve ona izin verilen miktar bu idi' şeklindedir. Pek tabii olarak [s. 16] bir hukukçu bu durumda tarik 59'dan hareketle bir adım daha atar ve Sa'd için izin verilen husus, bizim için de müsaade edilmiş demektir, şeklinde bir sonuç çıkarabilir.

Tarik 61 [Hz.] Peygamberin [s.a.v.] ziyaretinin zikrinden ibarettir: Daha sonra da, Sa'd'ın bir taraftan ağlayıp bir taraftan da Hz. Peygamber'e [s.a.v.] hicret etmiş olduğu bu topraklarda ölüp ölmeyeceğine dair bir soru sorduğunu rivayet eder. [Hz.] Peygamber [s.a.v.] açıkça Allah'ın izniyle onun ölmeyeceğini söyler, ardından da aralarında, mirasçılarını dilenci durumunda bırakmaktan ise onları zengin bırakmasının daha iyi olacağına dair cümlelerin geçtiği vasiyete dair konuşma cereyan eder. Tarik 62'nin giriş cümlesi yoktur ve kısaca bir kimsenin mirasçılarını varlıklı olarak bırakmasının yoksul olarak bırakmasından daha hayırlı olacağına dair cümle ile takip edildiği vasiyete dair konuşmadan ibarettir.

Hadiste Geçen Kelimeler

Yüzden fazla tarikte sayıları on üçe varan cümlelerin var olup olmadığı konusunda karşılaştırma yapmak zor bir iştir. Daha da önemlisi böylesi detaylar arasında büyük tabloyu görmek oldukça zordur. Bununla birlikte, belirli rivayet zincirlerinin söz konusu hadisin metnindeki insicamla ilişkilendirilme derecesini görmek önemlidir. Bu niyetle ben, muhtelif tariklerde geçen kelimelerle ilgili üç farklı analiz sunmak istiyorum.

Öncelikle Sa'd hadisinin Sa'd'ın oğlu Âmir vasıtasıyla rivayet edilen (1-62 tarikler) rivayetinin ilk cümlesinin tahlili ile başlıyorum. Bu tariklerdeki şekliyle cümle, bir nevi rivayet zinciri ile metin arasındaki alışılmış bağlantının örneğini teşkil eder. Buradan hareketle hadisin belirli bir kelimesinin, her bir rivayet zinciri 'ailesi' ile kesin biçimde irtibatlı olduğunu tesbit etmek mümkündür (meselâ Zührî vasıtasıyla rivayet edilen hadisler ailesinde). Öte yandan, böyle aileler içerisinde bile kelimeler düzensiz olabilir. Buradaki en önemli özellik, aileler (hadis grupları) içindeki kelimelerin yeterli ölçüde birbirine benzer olmasıdır. Öyle ki, bir kimse herhangi bir rivayet zincirine sahip olmasa bile Sa'd hadisinin metni ile karşılaştığında bu hadisin rivayet zinciri hakkında kuvvetli bir tahminde bulunabilecektir. Bu durumun F, G, H, I, J, ve K¹² cümlelerinin farklı olduğu gösterilerek karşılaştırılabilir. Zira temelde aynı kelimelerle oldukça muntazam olarak rivayet edilen bu cümleler (F, G, H, I, J,

¹² Genel çerçeveye göre bunların hepsi sayfa 5'teki Süfyan hadislerine dayanmaktadır. Mirasla ilgili bölümden: F-Talebin geri çevrilme gerekçesi: Mirasçılarını zengin olarak bırakman ... daha hayırlıdır. G-Teselli: Sarf ettiğin her şey hayırlı bir amel olarak kabul edilecek. Hicret ile ilgili bölümden: H-Sa'd'ın 'geride bırakılacak olma' endişesi. I-Dolaylı cevap ve teselli: Şayet geride bırakılırsan hayırlı amellerin senin Allah katındaki derecenin arttıracak. J-Sa'd'ın hastalıktan kurtulacağına dair üstü kapalı tahmin. K-Peygamberin muhacir sahâbileri için duası.

ve K), bu tarikin belirli bir rivayet zinciri ailesi vasıtasıyla rivayet edildiğini göstermesi açısından güçlü bir delil olabilecek hiçbir özel kelime grubuna sahip değildir.¹³ [s. 17]

Grafik 7: Kelimelerin mukayesesine dair kısaltmalar

âmF	âm el-fethi
hjj	haccetü'l-vedâ'i
mrtd	meridtü
mrd	merida
mrdN	maradan
M	Mekkiye
R	resûlüllah <i>salle'llâhü aleyhi ve sellem</i>
N	en-nebiyyü <i>salle'llâhü aleyhi ve sellem</i>
atRy	etâni resûlüllah <i>salle'llâhü aleyhi ve sellem</i> ye'üdünü
atNy	etâni en-nebiyyü <i>salle'llâhü aleyhi ve sellem</i> ye'üdünü
'âdR	'âdeni resûlüllah <i>salle'llâhü aleyhi ve sellem</i>
'adN	'âdeni en-nebiyyü <i>salle'llâhü aleyhi ve sellem</i>
jâRy	câeni resûlüllah <i>salle'llâhü aleyhi ve sellem</i> ye'üdünü
jâNy	câeni en-nebiyyü <i>salle'llâhü aleyhi ve sellem</i> ye'üdünü
kRy	k=a'an resûlüllâh <i>salle'llâhü aleyhi ve sellem</i> ye'üdünü
mvt	el-mevt

İlk cümlelerin tahlilinden sonra tariklerin farklılık arzettiği temel dört konuyu tartışacağım:

Olay Veda hacı sırasında mı yoksa Mekke'nin fethi sırasında mı meydana geldi?

Sa'd'ın sorusu vasiyet ile mi yoksa sahip olduğu malını sadaka olarak vermek istemesi ile mi ilgili idi?

Sa'd için malını-mülkünü vermek istedi?

Vasiyete dair konuşmada (son olarak üçte birde karar kılınan) bu anlaşma gerçekten sağlandı mı?

Pek tabii olarak biz bu soruların gerçek cevabını asla bilemeyiz. Burada sorulacak soru şudur: Sa'd hadisi bu konularla ilgili olarak bize hangi bilgileri verebilir.

Âmir b. Sa'd-Sa'd hadislerinde başlangıç cümlesi

Tek satır halinde hadisin ilk cümlesini sunmaya geçmeden önce, grafik 7'nin sağ sütunundaki ifadeler için sol sütundaki kısaltmaları kullanacağım.

Bu kısaltma sistemini grafik 8'deki Âmir-Sa'd'dan rivayet edilen [s. 18] hadisi tasvir etmek gayesiyle kullandım. Grafığe bir defa bakmak, hadis gruplarının -neredeyse bir hadisin kelimelerine yüzeysel bir bakışla rivayet zincirinin

¹³ Bu cümleleri değişik kelimelerle rivayet etmeyen bu tarikler, cümlelerin rivayetindeki genel benzerlik nedeniyle oldukça belirgindir. Fakat büyük rivayet zinciri ailelerinin hiçbiri, onların rivayet ettiği metinlerle ilişkilendirilebilecek özel bir kelime grubuna sahip değildir.

tanınabileceği- kelimelerinin nasıl birlik ifade ettiğini göstermek için yeterlidir. Yine, aynı râvilerin rivayet ettiği tarikler diğerleri vasıtasıyla rivayet edilenlerden çok daha uyumludur. Mâlik vasıtası ile rivayet edilen tarikler (24-36) çok belirgin bir şekilde uyumluluk arzederken, Süfyân vasıtasıyla rivayet edilenler nisbeten daha az uyumludur.

Bir kere daha şunu hatırlamakta fayda var ki hadisleri saymak yanlış sonuca götürebilir: Zira üzerinde bir ittifâkın hasıl olduğu şahsiyetlerin tesbit edilmesi daha mühimdir. Daha da önemlisi kelimelerdeki uyum gerçekten ekstra bir şeydir. Her ne kadar onlar kelimeleri de muhafaza etmeye gayret göstermişlerse de hadisin ilk dönem râvilerinin, sadece hadislerin mânalarını aktarmakla kendilerini sorumlu gördükleri söylenmektedir. Kelimelerdeki uyumluluk düzeyine ve daha geniş anlamıyla Zührî'nin talebeleri, ardında da Zührî ve muasırları seviyesindeki uyuma özellikle işaret edilmelidir. Daha sonra üzerinde duracağım gibi, şayet bu tipik bir hadis ise sayıca durum onların aleyhine gelişse bile, rivayetlerdeki bu uyum düzeyi bizim, rivayetlerine güvenilecek olan belli râvileri tam olarak tesbit etmemize imkân sağlayacaktır.

Olayın Zamanı

Süfyân-Zührî-Âmir-Sa'd vasıtasıyla rivayet edilen ve olayın zamanı ile ilgili kaydın bulunduğu hadisler, olayın cereyan ettiği zaman olarak Mekke'nin fethi yılını verirler. Fakat, İbrâhim b. Sa'd, İbn Ebû Selâme, Mâlik, Ma'mer, Muhammed b. İshâk ve Süfyân b. Hüseyin'den her birisi vasıtasıyla Zührî'den rivayet edilen hadisler, olayın meydana geliş vaktinin Vedâ haccı senesi olduğunu kaydederler. Olayın fetih yılında cereyan ettiğini söyleyen diğer tek tarik ise Amr b. el-Kârî'nin hadisleri olup bunlar da bu görüşü açık bir şekilde ifade etmektedir:

أن رسول الله صلى الله عليه وسلم قدم مكة، وخلف سعدا مريضا حيث خرج إلى حنين، فلما قدم من جعرانة معتمرا دخل عليه...

Allah'ın resûlü sallallahu aleyhi ve sellem Mekke'ye geldi ve Sa'd'ı geride hasta bırakarak Huneyn'e gitti. Daha sonra Cî'râne'den [Mekke'deki] kutsal mekânları ziyaret etmek üzere geri dönünce ona [yani Sa'd'a] geldi....

Zaten ben daha önce Aynî ve Beyhaki'nin konuya dair yorumlarına kısaca değinmiştim (dipnot 9, s. 12): Her ikisi de [s. 19] Süfyân'ın burada hata ettiğini ileri sürmektedirler. Onların argümanlarına göre, her ne kadar Süfyân güvenilir bir râvi ise de, Zührî'den bu hadisi alan daha güvenilir râvilere göre olay Vedâ haccı senesinde cereyan etmiştir. İbn Hacer¹⁴ Amr b. el-Kârî'nin hadisinin Süfyân'ın tarikini desteklediğine işaret eder:

¹⁴ Ahmed b. Ali b. Hacer el-Askalânî (ö. 852), *Fethu'l-bâri fi [şerh-i] Sahihî'l-Buhârî*, I-XIV, Nşr. Abdülazîz b. Abdullah b. Bâz-Muhammed Fuâd Abdülbâki-Muhıbbüddin el-Hatib, Beyrut 1959-1970, V, 363.

Ben, Ahmed, Bezzâr, Taberânî ve Buhârî'nin [et-]Târîh'inde rivayet ettiği Amr b. el-Kârî hadisinde [Süfyân] b. Uyeyne'nin tarikine destek buldum. Ve İbn Sa'd şöyle rivayet etmiştir: 'Peygamber saellâhü aleyhi ve sellem geldi ve Sa'd'ı geride hasta bıraktı...' Muhtemelen İbn Uyeyne bir hadisi diğeri ile karıştırdı...

Şu halde İbn Hacer, Zührî hadisi ile ilgili olarak, kendisinin rivayetine karşı çıkan güvenilir râviler Süfyân'ın rivayetini hükümsüz kılmışlardır. Muhtemelen onun yanılmasının sebebi, Amr b. el-Kârî hadisini biliyor olmasıdır. Bununla birlikte o, bir kere Fetih yılında bir başka zaman da Veda haccı esnasında olmak üzere hadisenin iki kere cereyan etmiş olabileceğini ileri sürmekten daha iyi bir çözüm de getirmemektedir. Râvilerinin tamamının güvenilir kabul edilmesi sebebiyle, Amr b. el-Kârî'nin hadisi de yine kolayca terkedilememektedir.

Miras mı Sadaka mı?

Hadiseye bütün halinde bakıldığında Sa'd hadisinde muğlak görülen bir başka nokta da, Sa'd'ın malı için izin istemesinin, miras bırakma konusunda mı yoksa malının tamamını sadaka olarak verme konusunda mı olduğu hususudur. *Sadaka* kelimesinin iştikâkı, onu [malı] sadaka olarak vermeyi ifade edebileceği gibi, *vasıyye* kelimesinin iştikâkı da miras anlamını ifade edebilir. Sa'd hadislerine genel anlamıyla bakıldığında mesele oldukça muğlak gözükür. Ancak, grafik 9'da görüleceği üzere, metin farklılıklarının dökümü çıkarıldığı zaman değişim hayli dikkat çekmektedir.

Ben Amr b. el-Kârî hadislerini, tariklerin her birinde hadisteki kelimenin miras mı sadaka mı anlamına geldiği konusunda râvinin şüphesini ifade etmek üzere, soru işareti ile gösterdim. Sadece Süfyân'ın Zührî'den yaptığı rivayetlerden gelen metinler ailesi içerisinde böyle bir tereddüt görmüyoruz. Sa'd hadisi üzerinde çalışmak bize hadis râvilerinin nitelikleri hakkında özet bir keşif yapma imkânı sağlamaktadır. Buradan hareketle kuşkusuz bu küçük külliyata dayanılarak, Süfyân-Zührî'den nakledilen rivayette sadakadan bahseden kişilerin rivayetini mirastan bahseden diğer dört tarike tercih etmek riskli olabilir. Bu dört tarik şunlardır:

(1) İbn Sa'd'ın Süfyân'dan rivayet ettiği 3 numaralı hadis; [s. 20]

Grafik 8: Âmir'in Sa'd'dan rivayet ettiği hadislerin başlangıç cümlesinin kelimeleri Süfyân-Zührî-Âmir-Sa'd

1. Ennehü kadime M âmF gâle: fe-mrdt	mrdN eşfaktü alâ nefsi mvt	fe-atRy
2. mrdt bi-M âmF	mrdN eşfeytü minhü alâ mvt	fe-atRy
3. mrdt	mrdN eşfeytü minhü alâ mvt	fe-atRy
4. mrdt bi-M	mrdN fe eşfeytü minhü alâ mvt	fe-atNy
5. mrdt âmF	mrdN eşfeytü minhü alâ mvt	fe-atRy

6. mrđt bi-M âmF	mrđN eşfeytü minhü	fe-atRy
7. mrđt	mrđN eşfeytü minhü	fe-atRy
8. mrđ	mrđN eşfâ fihi	fe-adR
9. mrđ	mrđN bi-M eşfâ fih
10. mrđt âmF	mrđN eşfeytü minhü alâ mvt	fe-atRy
11. mrđt âmF	hattâ eşfeytü alâ mvt	fe-adR
12. mrđt âmF	mrđN eşfeytü minhü	fe-atRy
14. ennehü mrđ âmF ve-hüve bi-M	mrđn eşfâ minhü alâ mvt	fe-atNy
15. ennhü mrđ âmF	mrđN eşfâ minhü alâ mvt	fe-atNy ve hüve b-M
16. mrđt âmF	mrđN eşfeytü minhü alâ mvt	atRy fihi

İbrâhim b. Sa'd-Zühri-Âmir-Sa'd

17. âdN fi hjj	min veca'in	eşfeytü minhü alâ mevť
18. âdN fi hjj	mrđN	eşfeytü minhü alâ mevť
19. âdR fi hjj	min şekvâ	eşfeytü minhü alâ mevť
20. âdR fi hjj	min veca'in	eşfeytü minhü alâ mevť

Süfyân-Zühri-Âmir-Sa'd

21. âdN fi hjj	min veca'in	eşfeytü minhü alâ mevť
----------------	-------------	------------------------

İbrâhim b. Sa'd, İbn Ebü Selâme ve diđerleri-Zühri-Âmir-Sa'd

22. mrđt	mrđN	eşfeytü minhü fedehale aleyve R ye'üduni
----------	------	---

İbn Ebü Selâme-Zühri-Âmir-Sa'd

23. jâRy âmhj	min veca'in	iştedde bi
---------------	-------------	------------

Mâlik-Zühri-Âmir-Sa'd

24. jâRy âmhj	min veca'in	iştedde bi
25. jâRy âmhj	min veca'in	iştedde bi
26. jâRy âmhj	min veca'in	iştedde bi
27. jâRy âmhj	min veca'in	iştedde bi
28. jâRy âmhj	min veca'in	iştedde bi
29. jâRy âmhj	min veca'in	iştedde bi
30. jâRy âmhj	min veca'in	iştedde bi
31. jâRy âmhj	min veca'in	iştedde bi
32. jâRy âmhj	min veca'in	iştedde bi
33. kRy âmhj	min veca'in	iştedde bi
34. jâRy âm hjj, kâle:	ve bi veca'un	kad iştedde
35. jâRy âm hjj, kâle:	ve bi veca'un	kad iştedde
36. jâRy âm hjj, kâle:	ve bi veca'un	kad iştedde

Ma'mer-Zühri-Âmir-Sa'd

38. Küntü me'a R fi hjj	fe mrđt mrđN eşfâ alâ mvt, kâl:	fe-âdR
39. Küntü me'a R fi hjj	fe mrđt mrđN eşfeytü alâ mvt	fe-âdR
40. Küntü me'a R fi hjj	fe mrđt mrđN eşfâ aleyve minhü alâ mvt	fe-âdR

Muhammed b. İshâk-Zühri-Âmir-Sa'd

42. İstekeytü me'a N fi hjj hattâ izâ edneftü fe de hale aleyye R ye'üdünü

Süfyân b. Hüseyin-Zühri-Âmir-Sa'd

43. Enne R âdehû fi maradihi bi-Mekketete [s. 21]

Grafik 9: Sa'd'ın isteği: miras mı yoksa sadaka mı?

Tarikler	Rivayet Zinciri	Miras	Sadaka
1-16	Süfyân-Zühri-Âmir	4	8
17-21	İbrâhim b. Sa'd-Zühri-Âmir	5	
22	(müşterek isnad)-Zühri Âmir	1	
23	İbn Ebû Selâme-Zühri Âmir	1	
24-36	Mâlik-Zühri-Âmir		12
38-41	Ma'mer-Zühri-Âmir	3	
42	İbn İshâk-Zühri-Âmir	1	
43	Süfyân b. Hüseyin-Zühri-Âmir	1	
46-58	Sa'd b. İbrâhim-Âmir	9	
59-60	Hâşim b. Hâşim-Âmir	2	
61	Bükeyr b. Mismar-Âmir	1	
62	Cerir b. Zeyd-Âmir	1	
63-71	Humeyd-Sa'd'ın üç çocuğu	7	
72-80	Mus'ab b. Sa'd	8	
81-87	Ebû Abdurrahmân es-Sülemî	7	
88-91	Muhammed b. Sa'd		3
92-97	Âişe bint Sa'd		3
98	Ebû Bekir b. Hafs		1
99	İbn Cüreyc-Atâ		1
103-107	Âişe bint Ebû Bekir		4
108-114	Amr b. el-Kârî-babası-dedesi	5?	5?

(2) Tirmizî'nin İbn Ebû Ömer-Süfyân tariki ile rivayet ettiği 10 No'lu hadis;

(3) Beyhakî'nin Sa'd b. Nasr-Süfyân tariki ile rivayet ettiği 12 No'lu hadis;

(4) Ebû Ya'lâ'nın Ebû Hayseme-Süfyân tariki ile rivayet ettiği 16 No'lu hadis;

Öte yandan Saîd b. Mansûr (1), Amr b. Osmân (7), Osmân b. Ebû Şeybe (8), Zekeriyâ b. Yahyâ el-Mervezî (14), müşterek rivayet zinciri ile İbn Mâce'nin *es-Sünen*'indeki rivayet (11) ve en önemlisi Humeydî'den rivayet edilen üç tarik (birisi *Müsned*'inde, dördü Buhârî'nin [*es-*] *Sahih*'inde ve altısı İbn Abdülber'in [*et-*] *Temhid*'inde) olmak üzere hadisin başka rivayetlerine de sahibiz. Her ne kadar bu, hadisin metninin ötesine geçen malzeme ile ilgili olsa da, Humeydî Süfyân'ın en güçlü talebelerinden biri olarak bilinir. Şüphesiz onun *Müsned*'ine şöyle bir bakıldığında, eserinin neredeyse bütünü ile Süfyân'ın hadislerine tahsis edildiği izlenimini edinmek mümkündür. Bu

sebeple, Zührî-Âmir hadisini *daha çok sayıdaki râvinin sadaka ile ilişkilendirdiğini* ya da daha güvenilir râvilerin hadisi bu şekilde anladığını söylemek o kadar kolay değildir.

Süfyân b. Hüseyin ve Ma'mer'in, Zührî-Âmir'in, söz konusu hadisi vasiyetten bahsettiğini belirterek rivayet ettikleri gerçeği olmasaydı bu sonuç rahatlatıcı olabilirdi. Ayrıca, Âmir'den rivayet edenler de dahil hadisin diğer bütün râvileri mirastan bahsetmektedir. Belki de biz bu kararsızlığı Âmir'in kendisine kadar götürebiliriz: [s. 22] O hadisi muhtemelen iki şekilde de rivayet etmiş olmalıdır. Söz gelimi, Sa'd'ın [Hz.] Peygamber'e [s.a.v.] şu soruyu sorduğu Ebû Bekir b. Hafs hadisine bakalım:

أ فأوصي في إخواني (يعني المهاجرين) بالثلث؟

Üçte birini¹⁵ kardeşlerime [yani, Muhâcirlere] vasiyet edeyim mi?

Grafik 10: Sa'd'ın Talebinin Sebepleri

Rivayet zinciri	Sebepler yok	Serveti	Tek Vâris	Zengin mirasçı
Zührî-Âmir		34	34	
Sa'd b. İbrâhîm-Âmir	4		5	
Hâşim b. Hâşim-Âmir			2	
Bükeyr b. Mîsmar-Âmir	1			
Cerir b. Zeyd-Âmir	1			
Humejd-Sa'd'ın üç çocuğu		7	7	
Mus'ab b. Sa'd	6			
Ebû Abdurrahmân es-Sülemî	1			6
Muhammed b. Sa'd		3		
Âişe bint Sa'd		3	3	
Ebû Bekir b. Hafs		1	1	
İbn Cüreyc-Atâ		1	1	
Âişe bint Ebû Bekir	4			
Amr b. el-Kâri		6	6	

Bu durumda vasiyetin kendisi de sadaka olarak bırakma anlamına gelebilir! Elbette ardından [Hz.] Peygamberin [s.a.v.] ('... harcadığın her şey sadaka yerine geçecek' şeklindeki) sözleri, Sa'd'ın son anında yapmayı düşündüğü iyi amellerinin, açıkça içinde bulunduğu ölüm korkusu şartları ile alâkalı olduğunu, fakat [Hz.] Peygamberin [s.a.v.] cevap olarak söylediği sözlerin böyle olmadığını ortaya koyar.

Sa'd'ın Talebinin Arka Planı

Sa'd talebine şu üç gerekçeden birini veya birkaçını ileri sürerek başlar: (i) Çok fazla malı mülkü olduğu, (ii) mirasçılarının zengin olduğu ve (iii) sadece

¹⁵ Müellif burada hadisin metninde geçen üçte bir ifadesini üçte iki şeklinde tercüme etmiştir [Çev.].

bir mirasçısının bulunduğu. Bu üç sebebin muhtelif tariklere göre dağılımı grafik 10'da görülmektedir.

Talebin sebepleri konusunda Zührî-Âmir hadislerindeki tam bir ittifak var ise de, Âmir'in diğer bütün hadislerinin Zührî-Âmir hadislerinde açıkça tasvir edilen gerekçelerle hiçbir şekilde [s. 23] ortak yönü bulunmamaktadır.

Burada ya hiçbir sebep gösterilmemiştir ya da Sa'd'ın zengin olduğuna dair ifadesi terkedilmiştir. Konu hakkındaki değerlendirmeler daha da derinleştirilirse, hadislerinde bu talebin nedeni olarak Sa'd'ın zengin mirasçılara sahip olduğunu ifade eden yegâne râvinin Ebû Abdurrahmân es-Sülemî olduğu görülür. Yine bu makalede geliştirmiş olduğum genel ricâl bilgisini kullanan bir kimse es-Sülemî'nin bir hadis râvisi olarak genel kariyerini araştırmak isteyebilir; es-Sülemî sadece bu hadisi mi diğer râvilerden farklı biçimde rivayet etmiştir? O, güvenilir râvilerle kıyasla sık sık muhalefet etmekte midir? Şayet ikinci ihtimal daha doğru ise, belki de onun güvenilir bir râvi olmadığı şeklinde bir karara varabiliriz.

Vasiyetin Miktarı Üzerine Konuşma

Vasiyetle ilgili konuşmanın gelişimi, Âmir hadislerinde belki de en çok farklılaşan husustur. Grafik 11'in en sol sütununda Âmir-Sa'd'dan gelen rivayet zincirlerinin bir listesini verdim. Daha sonra miras bırakma isteğinde tesbit ettiğim dört ortak 'gelişme' için dört sütun oluşturdum.

Meselâ rivayet zincirinden sonra en solda yer alan sütun'daki '1→2/3→1/2', Sa'd'ın önce mal varlığının tamamını vasiyet etmek için izin istediğini, bunun kabul edilmemesi üzerine, üçte ikisini, sonra da yarısını vasiyet etmek üzere izin istediğini, bu isteğinin de reddedilmesi üzerine, kendisine malının üçte birini vasiyet etmesi için izin aldığını gösterir. Ben bu sütunda talep hakkında bu şekilde gelişen konuşmaları kaydeden her bir rivayet zincirinin tarik sayısını kaydettim.

es-Sülemî hadislerine tahsis edilen satırda, onun hadislerinden herhangi birisinde, kesin bir şekilde malının tamamını, ardından üçte ikisini, ardından yarısını, son olarak da üçte birini vasiyet etme izni istediğini ifade eden kısmın yer aldığını göstermek üzere, '1+6' işareti koydum. Esasen diğer altı tarikin ise benzeri bulunmamaktadır. [Hz.] Peygamber [s.a.v.] yanına gelince Sa'd ona malının tamamını vasiyet etmek istediğini söyler. [Hz.] Peygamber [s.a.v.] kendisine, onda birini vasiyet etmesini söyler. Bunun üzerine Sa'd şunu anlatır: "... Ben onunla pazarlık etmeye, o da benimle pazarlık etmeye devam etti ve O en sonunda şöyle dedi: Üçte birini vasiyet et, üçte biri de çok."

Burada, kendimizi sadece farklılıkları saymakla sınırlandırarak olursak, Süfyân-Zührî-Âmir hadisleri olayı bir şekilde, Mâlik-Zührî-Âmir hadislerinin tamamı aynı olayı başka bir şekilde, Sa'd b. İbrâhim-Âmir hadislerinin ise olayı tamamen farklı üçüncü bir tarzda tasvir ettiğini görürüz.

Bu durum, hadisin rivayetinde en büyük farklılığa yol açan unsur olsa da, sanıyorum bunun tamamıyla bir rastlantıdan ibaret olmadığına dikkat etmek önemlidir. Farklılıkların bir kısmının, metnin rivayeti sırasında râvilerin ilgilendikleri şeyin, [s. 24] [Hz.] Peygamberin [s.a.v.] en son karar kıldığı miktar olduğunu ileri sürmek suretiyle izah edilebilmesi de mümkündür.

Grafik 11: Vasiyet hakkındaki konuşmada Sa'd'ın talebinin tedrici seyri

Rivayet zinciri	1-2/3-1/2	1-2/3	1	2/3-1/2	2/3	1-1/2	1/2
Süfyân-Zühri-Âmir	9			2		1	
İbrâhim b. Sa'd-Zühri-Âmir				4	1		
(müşterek isnad) Zühri-Âmir						1	
İbn Ebû Selâme-Zühri-Âmir				1			
Mâlik-Zühri-Âmir				12			
Ma'mer-Zühri-Âmir				4			
İbn İshâk-Zühri-Âmir						1	
Süfyân b. Hüseyin-Zühri-Âmir						1	
Sa'd b. İbrâhim-Âmir						9	
Hâşim b. Hâşim-Âmir							2
Bükeyr b. Mismar-Âmir						1	
Cerir b. Zeyd-Âmir	1						
Humejd-Sa'd'ın üç çocuğu	4					1	1
Mus'ab b. Sa'd	1	1				3	
Ebû Abdurrahman es-Sülemî	1+6						
Muhammed b. Sa'd						3	
Âişe bint Sa'd				3			
Ebû Bekir b. Hafs				1			
İbn Cüreyc-Atâ'				1			
Âişe bint Ebû Bekir				1		3	
Amr b. el-Kâri-babası-dedesi		4	1				

Ara sorularla ilgili yegâne nokta bir pazarlığın meydana gelmiş olmasıdır. Bununla birlikte şu da açıktır ki şayet Sa'd hadisinin her bir kısmı ile ilgili bu boyutta farklılık varsa, bir kimsenin râvilerin rivayetlerinden herhangi bir model tesbit etmesi hayli zor olacaktır.

Sa'd b. Ebû Vakkâs Hadisi

Şu ana kadar Süfyân-Zühri-Âmir-Sa'd, Mâlik-Zühri-Âmir-Sa'd ve az sayıda başka hadis üzerinde konuştuk. Fakat [s. 25] Sa'd b. Ebû Vakkâs hadisi

hakkında ne diyebiliriz? Sa'd b. Ebû Vakkâs hadisi ne söylemektedir? Şunu söyleyebiliriz ki, Sa'd b. Ebû Vakkâs hadisi bir insan hakkındaki bir hikâyedir: bu insan, ister Vedâ Haccı'nda olsun isterse fetih senesi olsun yine ister malının tamamını vasiyet etmek istesin, ister tamamını tasadduk etmek istesin, isterse her ikisini de yapmak istesin, bunun gerekçesi de ister onun malının çok olması ister mirasçılarının zengin olması isterse sadece bir kızının bulunması dolayısıyla olsun, her nasıl olursa olsun, kendisini [Hz.] Pegamberin [s.a.v.] ziyaret ettiği bir kişidir. Ya da, tariklerin çoğunluğunun bu konularla ilgili olarak bize ne söylediği konusunda istatistikî bir sandık oluşturup, Sa'd b. Ebû Vakkâs hadisi hakkında bir tür 'ortalama bir tarik' oluşturabiliriz. Üçüncü bir yöntem olarak da, ilk dönem İslâm tarihi hakkında daha önce yapmış olduğumuz bir çalışmadan yararlanarak, Sa'd hadisinin muhtelif tariklerinden bize en uygun gelecek unsurları bulup seçebiliriz.

Bu hadis üzerine, Batılı¹⁶ bilim adamlarınca yapılan incelemelerde bu ihtimallerin her biri ve burada zikredilmeyen birkaç ihtimal üzerinde daha titizlikle durulmuştur. Bununla birlikte ben, bu hadisin sened zincirini incelemeksizin, hadisin metni ile ilgili herhangi bir tartışmanın mümkün olmayacağını gösterdiğimi umuyorum: Böyle bir şey, özellikle de 'Sa'd b. Ebû Vakkâs hadisi' hakkında konuşurken yanlış olacaktır. Söz gelimi Sa'd'ın şu ifadelerinin yer aldığı tarik 72'yi göz önünde bulunduralım:

نزلت في أربع آيات، قال: حلفت أمة أن لا تطعم طعاما ولا تشرب شرابا حتى أكثر فيحمد صلي الله عليه وسلم، قال: فكتنا إذا أردنا أن نطعمها في فيها، وصيبتا في فيها الطعام والشراب، ونزلت في هذه الآية: ووصيتا الإنسان بوالديه إلى قوله وإن جاهداك لتشرك بالله ما ليس لك به العلم. وكنا على شراب فتفاخرنا، فتفاخرت رجل من الأنصار فرفع بلحي جمل فضرب به أنفي، ففزره، قال: كان أنف سعد مفزورا، قال: ونزل في تحريم الخمر، قال: وأصبت سيفا يوم بدر فأتيت به النبي صلي الله عليه وسلم فقلت: يا نبي الله نبئت، قال: ضعه، قال: قلت: لا تجعل من له غناه كمن لا غناه له، فقال النبي صلي الله عليه وسلم: ضعه فزلت: يسألونك عن الأنفال، قال: ونزلت في آية الوصية.

Kur'an'ın dört âyeti benim hakkımda nâzil oldu. [Sa'd] dedi ki: Annem ben Muhammed sallallahu aleyhi ve sellem'i [n getirdiği mesajı] inkâr edinceye kadar hiçbir şey yiyip içmeyeceği konusunda yemin etti. Ona yemek yedirmek istediğimiz zaman bir ağaç parçası alır [açık tutabilmek için] ağzına onu soktuktan sonra yiyecek ya da içeceği ağzına dökerdik. Bunun üzerine benim hakkımda, 'biz [s. 26] insana ana ve babasına iyi davranmayı emrettik...', âyetinin, 'Şayet senin Allah'a [diğer şeyleri] ortak koşman için mücadele ederlerse, bu da senin bilgin dışındaki bir şeydir' kısmına kadarki bölümünü indirildi. [Sa'd] dedi ki: Biz içki etrafında toplanmış ve birbirimize karşı övünmeye

¹⁶ Şu açıktır ki hadis literatürü üzerinde nerede ise tamamı ile birbirinden bağımsız çalışan iki farklı ilim adamı grubu vardır. Bu bağımsız çalışmaların basit bir indeksi, her iki grubun da zorunlu gördüğü, birbirinden ayrı iki farklı bibliyografik kaynakların varlığını ortaya çıkardı. İnsanların bu iki gruba nasıl referansta bulunması gerektiği tam olarak açıklığı kavuşmuş değildir. Çalışmaları tamamıyla Batılı stilde olan pek çok 'Müslüman ilim adamı' olduğu gibi, araştırmaları tamamıyla geleneksel İslâmî hadis çalışmalarının ortasında yer alan 'Batılı' ilim adamı da vardır. Tasvirî niteliği daha ağır basan bir terminoloji, gerek klasik İslâmî hadis geleneği içerisinde çalışan ilim adamlarına, gerekse modern tarihi tenkit metodolojisine uygun tarzda hadis çalışmalarını sürdüren ilim adamlarına referans olacaktır. Ben buradaki 'Batı' ve 'Müslüman' ifadelerini bu iki grup ilim adamına kısaca işaret etmek üzere basit anlamıyla kullandım.

başlamıştık. Ben de Ensar'dan bir adama karşı övündüm. Bunun üzerine o devenin yularını alıp burnuma vurdu ([Râvilerden birisi] dedi ki: Bu yüzden Sa'd'ın burnu kırıldı). [Sa'd] dedi ki: İçkinin yasaklanması ile ilgili âyet benim hakkımda nâzil oldu. Bedir Gazvesi günü ben bir kılıç bulmuştum. Onu peygambere getirdim ve ona, 'Ey Allah'ın resûlü onu bana ver' dedim. Bunun üzerine o, 'Bırak onu' dedi. [Sa'd] der ki: Ona: 'Kendisini koruyabilecek kimseye kendisini korumaya gücü yetmeyecekmiş gibi muamele etme' cevabını verdim. Peygamber sallallahu aleyhi ve sellem tekrar, 'bırak onu' cevabını verdi. Bunun üzerine, 'Sana ganîmet mallarını sorarlar' âyeti indi. [Sa'd] demiştir ki: Vasiyet ile ilgili âyet de benim hakkımda indi.

Bu da bir Sa'd hadisi! Bir de Âişe bint Sa'd'ın, babası Sa'd b. Ebû Vakkâs'tan naklettiği tarik 92'ye göz atalım:

قال سعد: اشتكت بمكة فدخل علي رسول الله صلى الله عليه وسلم يعودني، فمسح وجيبي وصدري وبطني، وقال: اللهم اشف سعدا، فما زلت يخيل إلي أنني أجد برد يده صلى الله عليه وسلم على كبدي حتى الساعة.

Sa'd şöyle demiştir: Ben Mekke'de hasta olunca Resûlüllâh sallallahu aleyhi ve sellem beni ziyarette geldi ve yüzüme, göğsüme ve karnıma eliyle meshederek şöyle dedi: 'Ey Allah'ım, Sa'd'a şifa ihsan et! O andan itibaren şu ana kadar sanki efendimiz sallallahu aleyhi ve sellem'in elinin serinliğini göğsümde hisseder gibiyim.

Bu hadislerin metnine yüzeysel bir göz atmakla her hangi bir kimse, bu bölümün başlangıcındaki Sa'd hadisinin 'birleşik tarikenden' sonra hemen ümitsizliğe doğru sürüklenir. Bununla birlikte, Âmir-Sa'd hadislerindeki ifadeleri kullanan biri de böyle bir ümitsizliğe kapılabilir. Değişik râvilere ve onların rivayetlerine yoğunlaşan bir kimse, 'Âmir'in Sa'd'dan aldığı hadis' başlığı altında birbirinden farksız metinler yığımına bakarak bir kimsenin yöntemini anlaması mümkündür.

Buradan hareketle, Âmir'in Sa'd'dan, Mus'ab'ın Sa'd'dan ve Âişe bint Sa'd'ın Sa'd'dan rivayet ettiği hadisler hakkında konuşmak istiyorum. Özellikle bu hadiste Sa'd'ın talebeleri vasıtasıyla gelen hadislerin tamamının uyumlu bir görünüm arzetmesine rağmen birbirleri arasında yeterince farklılığın bulunması, Sa'd'ın talebelerinin hadisleri hakkında konuşabilmemize imkân sağlamıştır. Sa'd hadislerinin tamamının bir araya getirilmesi, karşılaştırma yapmaya imkân vermeyecek boyutta çok farklılığın ortaya çıkmasına sebep olacaktır. Sa'd hadisleri içerisinde, Zührî-Âmir ve Sa'd b. İbrâhîm-Âmir tabakası metin içerisindeki farklılıkların kaynağının tesbiti konusunda ilginç sonuçlar verebilir. Süfyân-Zührî-Âmir ve Mâlik-Zührî-Âmir tabakası bizi bıkkınlık noktasına götürür. Tabii ki, metin içerisindeki belirli bir farklılığı çalışırken bu bile çok daha önemli hale gelebilir, fakat sözü edilen Âmir-Sa'd hadislerinin alt gruplarını ele almadan önce de biz, hadisler içerisindeki bir birlikten de güvenle söz edebiliriz. [s. 27]

Sonuç

Kendileri vasıtasıyla metinlerin nakledildiği rivayet zincirinde geçen isimlerle, metinler arasında birbirini tamamlayan bir bağlantı vardır. Buhârî'nin [es-]Sahîh'ine girebilmiş her hadisin, bu hadis için benim tesbit ettiğim ölçüde

tarikleri olabilecektir.¹⁷ Metin ile söz konusu hadisin rivayet zinciri arasındaki bağlantının gösterilmemesi halinde, hadisin metninde geçen kelimelerin önemine dair bütün teoriler eksik kalacaktır.

Benim istidlallerim sırasında zımnî ifade edilen bir başka iddia da, belirli bir metnin rivayet zincirlerinde zikredilen isimlerle bu zincirler vasıtasıyla rivayet edilen metinler arasındaki irtibat, bize farklı hadislerle ulaşabilmemiz için yeterli olan örnek bir ilişkiyi ortaya koyacaktır. Bir başka ifade ile biz bunu iddia etmekle öncelikle, belirli bir râvî tarafından rivayet edilen tariklerin, belirli bir hadisin metnine ait özellikleri beraberinde bulundurduğunu tesbit ediyoruz. Şunu da iddia ediyorum ki, şayet biz benzer bir karşılaştırmalı tetkiki, rivayet zincirinde olayı rivayet eden bu râvinin de bulunduğu diğer hadislerin metinleri üzerinde de gerçekleştirecek olursak, *genel olarak* ilk hadislerle ilgili çalışmada tesbit ettiğimiz eğilimlerin desteklenip teyit edildiğini göreceğiz. İlk basamakta şekillendirilen faraziye, ikinci merhalede test edilip küçük değişikliklerle son halini alabilecektir.

Hiç şüphesiz bu, hadis çalışmalarını yürütürken klasik İslâm âlimlerinin yaptığı şeydi. Hükümlerin, râvîlerin kendilerinin rivayet ettiği hadislerdeki farklı tariklerini toplamak suretiyle tesbit edilen vasıflarına göre verildiği bu usul, ikinci asrın ortalarından başlamak üzere, ricâl âlimlerinin çalışmalarının tamamında tartışmasız olarak uygulandı. Onların ulaştığı hükümlerin kabul edilmesi gerektiğini, hatta herhangi bir kimsenin onların usûlünü takip etmesi gerektiğini söylemek istemiyorum. Kaldı ki, klasik İslâm âlimlerinin ortaya koyduğu hayli müteşeddît açıklama usullerini, modern Batı eğitimi almış kimselerden istemek pek âdilce olmaz. Onların hadis metinlerine olan hâkimiyetleri ve onların kendilerini tek bir disipline adanmaları modern akademik çevrelerdeki ilim adamlarının birçok istekleri ile uyum arz etmemektedir. Ben sadece, metinlerle onların rivayet zincirlerinde zikredilen isimler arasındaki irtibatın dikkate değer bir veri olarak kullanılmasını istiyorum.

Hadisleri incelerken, söylenti türünden şeyleri incelemek bile, bunların, kendilerine ilâve edilmiş râvî zinciri ile [s. 28] bir irtibatı vardır. Şayet biz, hadis mecmualarını toplayan kişilere ulaştığı şekli ile, hadisi rivayet eden bu gerçek kişilerden oluşmuş rivayet zincirlerine itimat etmek istemiyorsak, alternatif bir açıklama tarzı getirmek zorundayız. Batılı ilim adamlarının bu alandaki teorileri, bu tür bir ilişkiyi açıklayacak olan teorik yapıları geliştirmek yerine, sadece metin ve rivayet zincirleri arasındaki ilişkide bulunan bu uyumu

¹⁷ İbn Hacer'in *Fethu'l-bâri* adlı eserinde herhangi bir hadisin ilk defa ortaya çıkışı ile ilgili tartışmalara hızlı bir göz atmak, bir düzine tariki tesbit etmeye yetecektir. Buhârî'nin [*es-Şahih*]inde bulunan herhangi bir hadisin tarikleri için de durum böyledir.

göz ardı etmekle yetinmiyorlar.¹⁸ Alternatif mekanizmalar geliştirmeden önce klasik âlimlerin hadis çalışmalarında kullandığı *ricâl* metodolojisini reddetmek demek, daha gerçek ve potansiyel açıklama gücüne sahip bir teoriyi hadis literatüründe bize ulaştırmış olan metin verilerinin büyük bir kısmını incelemek bile istemeyen bir teori uğruna terketmektir.

Sa'd Hadisinin Tariklerinin Kaynakları

Aşağıda Sa'd hadisinin 114 tarihinin kaynaklarının listesi verilmiştir. Soldaki sütunda sayıların tarik numaralarını, ardından da parantez içinde hadisin referans numaralarını yazdım. İçerisinde hadislerin numaralandırıldığı çalışmalar için, genellikle hadis numaralarını verdim; yoksa hadisin bulunduğu cilt ve sayfa numarasını kaydettim. Buhârî'nin [es-] *Sahîh*'inde yer alan hadisler için, *Fethu'l-bârî*'de mevcut numaralandırma sistemini kullandım:

38 (16357) 46 (16358)	Abdurrazzâk es-San'ânî (ö. 211), <i>Musannef</i> (Nşr. Habiburrahmân el-A'zamî), I-XI [s. 29], Johannesburg 1970-2.
98 (16359) 99 (16360)	
40 (133) 72 (132)	Abd b. Humeyd (ö. 249), <i>el-Müntehâb min Müsned-i Abd b. Humeyd</i> (Subhî Bedrî es-Sâmerrâi-Mahmûd Muhammed es-Saidî, Beyrut 1988.
8, 9 (2864)	Ebû Dâvud Süleymân b. Eş'as es-Sicistânî (ö. 279),
96 (3088)	<i>es-Sünen</i> (Nşr. Muhammed Muhyiddîn Abdülhamîd), I-V; I-IV Kâhire ts., V (Nşr. İzzet Ubeyd ed-Da'as-Âdil es-Seyyid) Hums 1974.
100 (3875)	
16 (737) 56 (730)	Ebû Ya'lâ el-Mevsîlî, Ahmed b. Ali b. el-Müsennâ
68 (781) 81 (779)	(ö. 307), <i>el-Müsned</i> , I-V (tamamlanmamış, Nşr. Hüseyin Sâlim Esed (Dımaşk 1984-85).
87 (746) 106 (727)	
75 (6953)	Alâüddîn b. Ali b. Balbân (ö. 739), <i>el-lhsân bi</i>

¹⁸ Gautier Juynboll, belirli zamanlarda şöhret kazanmış belirli isimlerle ilgili teorisi için böyle bir yöntem geliştirmeye çalışıyor ('An Appraisal of Muslim Hadith Criticism', *Muslim Tradition*, bölüm 4, Cambridge 1983). Halbuki, bu mekanizmayı geliştirmeye yönelik yöntemi, kontrol gruplarının eksikliği dolayısıyla temelden başarısız hale geldi. Meselâ o, Hafs b. Ömer'in adının böyle bir isim olduğunu ileri sürer, -gerçekte bir tane Hafs b. Ömer'in bulunduğunu, daha sonra diğer kimselerin onun güvenilirliği temellerine dayanarak kendi uydurma metinlerini gerçek gibi göstermek için onun adını kullandıklarını iddia etmiştir. Ona göre, daha sonra *ricâl* bilgileri Hafs b. Ömer'e nisbet edilmiş bir yığın değişik malzeme ile yüz yüze gelince, işin içinden çok sayıda Hafs olduğunu kabul etme yolunu seçerek çıkmışlardır. Meselâ bu görüşün delili, kırk üç tane Hafs isimli kimsenin bulunması ve İbn Hacer'in bunlardan yirmi tanesinin babasının isminin Ömer olduğunu söylemesidir (Ahmed b. Ali b. Hacer el-'Askalânî (ö. 852), *Lisânü'l-Mizân*, Haydarâbâd 1329, I-VI cilt). Fakat Juynboll şairler veya hekimlere dair herhangi bir sözlüğe de bakmış olsaydı, orada da babasının adı Ömer, kendi ismi de Hafs olan insanlar mutlaka bulurdu. Genellikle İbrâhîm'in oğlu İsmâil, Ali'nin oğlu Hasan olacaktı. Bu belki de ataerkil Arap âdetleri ile ilgili bir ad koyma geleneği idi.

- tertib-i Sahîh-i İbn Hibbân* (Nşr. Kemâl Yûsuf el-Hût), Beyrut 1987).
- 15 (V, 284) 51 (V, 281-2) el-Begavî, Hüseyin b. Mes'ûd b. el-Ferrâ (ö. 516), *Şerhu's-sünne* (Nşr. Şu'ayb el-Arna'ût-Muhammed Zübeyr Şâviş), I-XIV, Dımaşk 1971-80).
- 12, 13, 21, 36, 37 (VI, 268-9) el-Beyhakî, Ahmed b. Hüseyin b. Ali (ö. 458), *es-Sünenü'l-Kübrâ*, I-X, Haydarâbâd 1925. [s. 30]
- 45 (s. 122) 66 (s. 77) el-Buhârî, Ebû Abdullah Muhammed b. İsmâ'il (ö. 256), *el-Edebü'l-müfred*, Beyrut 1972.
- 90 (II, 407) ed-Dârimî, Abdullah b. Abdurrahmân (ö. 255), *es-Sünen* (baskı yeri yok: Dârü ihyâ-i's-sünneti'n-nebeviyye, 1972.
- 92 (I, 74) ez-Zehebî, Şemsüddin Muhammed b. Ali b. Osmân (ö. 748), *Siyerü a'lâmi'n-nübelâ* (Nşr. Şuayb el-Arna'ût), I-XXIII, Beyrut 1981.
- 35 (I, 368-9) el-Fesevî, Ya'kûb b. Süfyân (ö. 277), *Kitâbü'l-Ma'rife ve't-târih* (Nşr. Ekrem Ziyâ el-Ömerî), I-III, Beyrut 1981.
- 114 (1383) el-Heysemî, Nürüddin Ali b. Ebû Bekir (ö. 807), *Keşfü'l-esrâr an zevâ'idü'l-Bezzâr* (Nşr. Habîbü'r-Rahmân el-A'zamî), I-II, Beyrut 1979.
- 2 (66) el-Humeydî, Ebû Bekir Abdullah b. Zübeyr (ö. 219), *el-Müsned* (Nşr. Habîbü'r-Rahmân el-A'zamî), I-II, Karachi 1963.
- 108 (s. 444) İbn Abdülber (ö. 463), *el-İstî'âb fi ma'rifeti'l-ashâb*, Haydarâbâd 1917-18.
- 6 (VIII, 367) 43 (VIII, 391-2) 79 (VIII, 378) 112 (III, 145) İbn Abdülber (ö. 463) *et-Temhîd fi ma'rifeti'l-Muvatta' mine'l-me'ânî ve'l-esânîd* (Nşr. Mustafa b. Ahmed el-Alevî-Mahmûd Abdülkebir el-Bekirî), I-XX (tamamlanmamış), Fas 1982-89.
- 24-27, 28, 30, 31 (VII, 159-60) 14 (VII, 132-3) 78 (VII, 158) 84, 97 (VII, 160) 94 (VII, 160-1) 113 (VII, 161) İbn Asâkir, Ali b. Hüseyin b. Hibetullâh (ö. 571), *Târihu Dımaşk* (Zâhiriyye yazma nüshasından Fotokopi), Dârü'l-Beşîr, baskı yeri yok.
- 109 (3973) İbnü'l-Esir, İzüddin Ali b. Muhammed b. Abdilkerim (ö. 630), *Üsdü'l-gâbe fi ma'rifeti's-sahâbe* (Nşr. Muhammed b. İbrâhim el-Bennâ-Muhammed Ahmed Âşûr-Mahmûd-Abdullah Fâйд), I-VII, I-V, VI-VII (Nşr. Muhammed b. İbrâhim el-Bennâ-Muhammed Ahmed Âşûr), Kahire

- 1970-73.
- 4 (6733) 17 (4409)
18 (3936) 19 (6373) 23 (5668)
- 52 (5354) 59 (2744) 95 (5659)
- 39 (I, 176) 47 (I, 173)
55 (1480) 57 (1480)
62 (1599) 63 (1440)
88 (1485) 93 (1474)
103 (1479) 110 (IV, 60)
- 11 (2708)
- 3 (III, 144) 54, 64 (III, 145)
89 (III, 145-6) 101 (III, 146-7)
111 (VIII, 376)
- 24 (652)
- 20 (III, 1250)
41, 53, 76, 80 (III, 1252)
66, 67, 71(III, 1253)
- 7 (VI, 241) 48, 58 (VI, 242)
40 (VI, 242)
61, 83, 104, 107 (VI, 243)
- 1 (330) 69 (331)
- 70 (8770)
- 102 (5464)
- 5, 32 (III, 255)
- 22, 86 (I, 27) 42 (II, 407)
- 10 (2119) 82 (982)
- İbn Hacer el-Askalâni, Ahmed b. Ali (ö. 852), *Fethu'l-bârî fi şerhi Sahîhi'l-Buhârî* (Nşr. Abdülazîz b. 33 (1295) 44 (56) 49 (2742) Abdullah b. Bâz-Muhammed Fuâd Abdülbâki-Muhibbüddin el-Hatib), I-XIV, Beyrut 1959-70.
- İbn Hanbel, Ahmed b. Muhammed (ö. 241), *el-Müsned* (Nşr. Ahmed Muhammed Şâkir, [s. 32] 1. X-XVIII (tamamlanmamış, I-XV, Kahire 1949-56, XVI-XVIII (Nşr. Hüseyini Abdülmecid Hâşim), 1974-77; 2. I-VI, Beyrut 1969.
- İbn Mâce, Muhammed b. Yezid el-Kazvîni (ö. 273), *es-Sünen*, I-II, (Nşr. Muhammed Fuâd Abdülbâki), Kahire 1952-53.
- İbn Sa'd, Muhammed (ö. 230), *et-Tabakâtü'l-kübrâ*, (Nşr. İhsân Abbâs), I-VIII+indeks, (Beyrut 1958-1960.
- Mâlik b. Enes (ö. 179), *el-Muvatta'*, Beyrut 1979.
- Müslim b. Haccâc el-Kuşeyri (ö. 261), *es-Sahih* (Nşr. Muhammed Fuâd Abdülbâki), I-IV+indeks, Beyrut 1956-72.
- en-Nesâi, Ahmed b. Şuayb (ö. 303, *es-Sünenü'l-müctebâ* (Nşr. Hasan Mahmûd Mes'ûdi), 4 ciltte 8 cilt, Kahire 1930.
- Said b. Mansûr b. Şu'be (ö. 227), *el-Müsned* (Nşr. Habibürrahmân el-A'zamî), Dabhi 1967.
- et-Taberî, Muhammed b. Cerîr (ö. 310), *Câmi'u'l-beyân fi tefsiri'l-Kur'ân*, 12 ciltte 30 cilt, Kahire 1954-68.
- et-Taberânî, Süleyman b. Ahmed (ö. 360), *el-Mu'cemü'l-kebir* (Nşr. Hamdi Abdülmecid es-Silefi), I-XII, Bağdad 1978; II-XII, gözden geçirilmiş 2. neşir, Musul 1984-.
- et-Tahâvî, Ebû Ca'fer Ahmed b. Muhammed, *Şerhu me'âni'l-âsâr*, I-II (tamamlanmamış), Kahire 1968.
- et-Tayâlisî, Ebû Dâvud (ö. 204), *el-Müsned*, 1 ciltte 2 cilt (Beyrut 1980, 1904 Haydarâbâd baskısından ofset).
- et-Tirmizî, Muhammed b. İsâ Ebû İsâ (ö. 279), *el-Câmi'*, I-V, I (Nşr. Abdülvahhâb Abdullatif),

105 (I, 401)

Kahire 1965); II-V (Nşr. Abdurrahmân
Mahmûd Osmân), Medîne tarih yok.

ez-Zeyla'î, Abdullah b. Yûsuf (ö. 762), *Nasbü'r-râye
fi tahrîci'l-Hidâye*, I-IV, Beyrut 1987.